

◎タイムテーブルは必ず印刷して生徒に渡してください。

進行の流れについて

1.別紙タイムテーブルに従って進行する。



2.本部からはコート番号、試合番号のみを放送する。
(事前に試合順をチェックしておき速やかにコートに入ること)

注意1 棄権が出た場合には、その台の次の試合を行います。

2 選手はコールがあった後に試合を開始する。勝手に試合を始めない。



3.選手は対戦相手を確認し、試合を開始する。



4.試合は敗者審判(途中両校審判あり)とし、勝者は本部席に設けられている

①コート報告(○台終わりました)

→ ②結果報告の順に報告する。(○番の△△が3-●で勝ちました。)

試合進行にご協力をお願いします。

顧問の先生の進行での仕事内容

①コート報告

報告された試合番号、コートをタイムテーブルでチェックして次の試合のコールをする。

”男子〇〇コート、試合番号〇-〇〇〇試合を始めてください”

”女子〇〇コート、試合番号〇-〇〇〇試合を始めてください”

※終盤は試合が詰まってきます。試合が入れるか、審判がいるかを確認してからコールをお願いします。

②結果報告

報告された試合結果をトーナメント表に記入する。

連絡事項

・顧問の先生は必ず進行方法を生徒に伝えてください(特に新入生)。

(上級生は分かっています。初めての顧問の先生は上級生と確認してください)

・顧問会議でご連絡した通り、顧問の先生(各チーム2人程度)には進行のお仕事があります。

もし、各校割当てられた顧問の先生が欠席された場合、もう一人の先生にお仕事をお願いします。

令和5年度 全日本卓球選手権大会ジュニアの部 静岡県西部地区予選会 タイムテーブル (8/14@浜松アリーナ)

	①	②	③	④	⑤	⑥	⑦	⑧	⑨	⑩	⑪	⑫	⑬	⑭	⑮	⑯	⑰	⑱	⑳	
1	1-1	1-5	1-9	1-13	1-17	2-4	2-8	2-12	2-16	3-4		4-1								男子 O5'-1 ~ 5'-16 ベスト48決定 (4-1 ~ 4-32で負けた選手)
2	1-2	1-6	1-10	1-14	2-1	2-5	2-9	2-13	3-1	3-5		4-2	5-1	5'-1	6'-1					O6'-1 ~ 6'-8 ベスト24決定 (5-1 ~ 5-16で負けた選手)
3	1-3	1-7	1-11	1-15	2-2	2-6	2-10	2-14	3-2	3-6		4-3								O7'-1 ~ 7'-4 ベスト12決定 (6-1 ~ 6-8で負けた選手)
4	1-4	1-8	1-12	1-16	2-3	2-7	2-11	2-15	3-3	3-7	3-8	4-4	5-2	5'-2	6-1					
5	1-18	1-22	1-26	1-30	2-17	2-21	2-25	2-29	3-9	3-13		4-5								
6	1-19	1-23	1-27	1-31	2-18	2-22	2-26	2-30	3-10	3-14		4-6	5-3	5'-3	6-2					
7	1-20	1-24	1-28	1-32	2-19	2-23	2-27	2-31	3-11	3-15		4-7								
8	1-21	1-25	1-29	1-33	2-20	2-24	2-28	2-32	3-12	3-16		4-8	5-4	5'-4	6'-2					
9	1-34	1-38	1-42	1-46	2-33	2-37	2-41	2-45	3-17	3-21		4-9								
10	1-35	1-39	1-43	1-47	2-34	2-38	2-42	2-46	3-18	3-22		4-10	5-5	5'-5	6'-3					
11	1-36	1-40	1-44	1-48	2-35	2-39	2-43	2-47	3-19	3-23		4-11								
12	1-37	1-41	1-45	1-49	2-36	2-40	2-44	2-48	3-20	3-24		4-12	5-6	5'-6	6-3	7-1				
13	1-50	1-54	1-58	1-62	2-49	2-53	2-57	2-61	3-25	3-29		4-13								
14	1-51	1-55	1-59	1-63	2-50	2-54	2-58	2-62	3-26	3-30		4-14	5-7	5'-7	6-4	7-2	8-1	男子決勝		
15	1-52	1-56	1-60	1-64	2-51	2-55	2-59	2-63	3-27	3-31		4-15								
16	1-53	1-57	1-61	1-65	2-52	2-56	2-60	2-64	3-28	3-32		4-16	5-8	5'-8	6'-4	7-3	8-2	男子3決		
17	1-66	1-70	1-74	1-78	1-82	2-68	2-72	2-76	2-80	3-36		4-17								
18	1-67	1-71	1-75	1-79	2-65	2-69	2-73	2-77	3-33	3-37		4-18	5-9	5'-9	6-5	7-4				
19	1-68	1-72	1-76	1-80	2-66	2-70	2-74	2-78	3-34	3-38		4-19								
20	1-69	1-73	1-77	1-81	2-67	2-71	2-75	2-79	3-35	3-39	3-40	4-20	5-10	5'-10	6'-5					
21	1-83	1-87	1-91	1-95	2-81	2-85	2-89	2-93	3-41	3-45		4-21								
22	1-84	1-88	1-92	1-96	2-82	2-86	2-90	2-94	3-42	3-46		4-22	5-11	5'-11	6'-6	7-1				
23	1-85	1-89	1-93	1-97	2-83	2-87	2-91	2-95	3-43	3-47		4-23								
24	1-86	1-90	1-94	1-98	2-84	2-88	2-92	2-96	3-44	3-48		4-24	5-12	5'-12	6-6	7-2				
25	1-99	1-103	1-107	1-111	2-97	2-101	2-105	2-109	3-49	3-53		4-25								
26	1-100	1-104	1-108	1-112	2-98	2-102	2-106	2-110	3-50	3-54		4-26	5-13	5'-13	6-7	7-3				
27	1-101	1-105	1-109	1-113	2-99	2-103	2-107	2-111	3-51	3-55		4-27								
28	1-102	1-106	1-110	1-114	2-100	2-104	2-108	2-112	3-52	3-56		4-28	5-14	5'-14	6'-7	7-4				
29	1-115	1-119	1-123	1-127	1-131	2-116	2-120	2-124	2-128	3-60		4-29								
30	1-116	1-120	1-124	1-128	2-113	2-117	2-121	2-125	3-57	3-61		4-30	5-15	5'-15	6'-8					
31	1-117	1-121	1-125	1-129	2-114	2-118	2-122	2-126	3-58	3-62		4-31								
32	1-118	1-122	1-126	1-130	2-115	2-119	2-123	2-127	3-59	3-63	3-64	4-32	5-16	5'-16	6-8					
33	1-1	1-6	1-11	1-16	1-21	2-3	2-7	2-11	2-15	3-3		4-1	4'-1	5'-1						
34	1-2	1-7	1-12	1-17	1-22	2-4	2-8	2-12	2-16	3-4		4-2	4'-2	5-1	6-1	7-1	女子決勝			
35	1-3	1-8	1-13	1-18	2-1	2-5	2-9	2-13	3-1	3-5	3-7	4-3	4'-3	5'-2						
36	1-4	1-9	1-14	1-19	2-2	2-6	2-10	2-14	3-2	3-6	3-8	4-4	4'-4	5-2	6-2	7-2	女子3決			
37	1-5	1-10	1-15	1-20	1-39	1-44	2-21	2-26	2-31	3-12		4-5	4'-5	5'-3						
38	1-23	1-27	1-31	1-35	1-40	2-17	2-22	2-27	2-32	3-13		4-6	4'-6	5-3	6-3					
39	1-24	1-28	1-32	1-36	1-41	2-18	2-23	2-28	3-9	3-14		4-7	4'-7	5'-4						
40	1-25	1-29	1-33	1-37	1-42	2-19	2-24	2-29	3-10	3-15		4-8	4'-8	5-4	6-4					
41	1-26	1-30	1-34	1-38	1-43	2-20	2-25	2-30	3-11	3-16										
42	1-45	1-49	1-53	1-57	1-61	1-66	2-37	2-42	2-47	3-20		4-9	4'-9	5-5	6'-1					
43	1-46	1-50	1-54	1-58	1-62	2-33	2-38	2-43	2-48	3-21		4-10	4'-10	5'-5						
44	1-47	1-51	1-55	1-59	1-63	2-34	2-39	2-44	3-17	3-22		4-11	4'-11	5-6	6'-2					
45	1-48	1-52	1-56	1-60	1-64	2-35	2-40	2-45	3-18	3-23		4-12	4'-12	5'-6						
46	1-67	1-72	1-77	1-82	1-65	2-36	2-41	2-46	3-19	3-24										
47	1-68	1-73	1-78	1-83	1-87	2-51	2-55	2-59	2-63	3-27		4-13	4'-13	5-7	6'-3					
48	1-69	1-74	1-79	1-84	1-88	2-52	2-56	2-60	2-64	3-28		4-14	4'-14	5'-7						
49	1-70	1-75	1-80	1-85	2-49	2-53	2-57	2-61	3-25	3-29	3-31	4-15	4'-15	5-8	6'-4					
50	1-71	1-76	1-81	1-86	2-50	2-54	2-58	2-62	3-26	3-30	3-32	4-16	4'-16	5'-8						

◎大会の進行について

① 試合番号を対戦表で確認し「どのコートか」「何試合目か」を確認しておく。
 注意：棄権の試合は、飛ばして次の試合を入れていくので、進行が早まる場合がある。
 また、試合の進行状況で、コートを変更する可能性もあるので、放送に注意しておく。

② 前の試合(左の番号)が始まったら試合が終わる前に、コートのそばに行き試合の準備を始める。
 →準備中に対戦相手を確認しておく。

③ 前の試合が終わったら、対戦相手と練習を始める。(本部からの放送はありません)
 →対戦相手が居なかったら本部に報告する。

④ 本部から「〇コート、試合を始めて下さい」の放送があったら試合を始める。

⑤ 勝者は、試合が終わったらすぐに、本部へ試合終了と結果の報告をする。
 →終了と結果の報告場所は別なので注意
 (1) 終了の報告「〇コート終わりました」
 (2) 結果の報告「〇〇が3対〇で勝ちました」

◎審判について

・審判は基本的に、前の試合の敗者が行う。
 自分の試合の後に試合が予定されている場合、敗者審判がある。

・①の試合は、③の選手が審判を行う。
 ベスト32以上の試合、並びに順位決定戦は、両校審判をお願いする場合があります。帯同審判員を残してください。
 (審判が出せない場合は本部に相談)

女子 O4'-1 ~ 4'-16 ベスト48決定
 (3-1 ~ 3-32で負けた選手)
O5'-1 ~ 5'-8 ベスト24決定
 (4-1 ~ 4-16で負けた選手)
O6'-1 ~ 6'-4 ベスト12決定
 (5-1 ~ 5-8で負けた選手)

最初審判

「J」のついた試合については審判や進行の状況に応じて試合順を入れ替えて実施する場合があります。該当選手は放送(及び両校審判の選出)に注意しておくこと。

令和5年度全日本卓球選手権大会ジュニアの部
静岡県西部地区予選会

浜松アリーナ(50台)
8月14日

1	掛川東	
2	掛川東	横須賀
3	掛川西	
4	掛川工業	
5	小笠	
6	遠江総合	
7	天竜春野	浜松湖東
8	袋井商業	袋井
9	袋井	
10	天竜二俣	
11	磐田南	
12	磐田北	磐田西
13	磐田西	
14	磐田農業	
15	浜松北	
16	浜松北	
17	浜松北	浜松西
18	浜松西	
19	浜松南	
20	浜松湖南	
21	浜松湖南	
22	浜松東	
23	浜松東	浜松工業
24	浜松工業	
25	浜松城北工業	
26	浜松商業	
27	浜北西	浜松江之島
28	浜北西	
29	新居	
30	湖西	浜松湖北
31	浜松湖北	
32	浜松市立	
33	浜松市立	
34	浜松学院	浜松開誠館
35	浜松学芸	
36	浜松修学舎	聖隷クリストファー
37	浜松日体	
38	浜松啓福	
39	浜松・湖西地区中学生	
40	浜松・湖西地区中学生	
41	浜松・湖西地区中学生	
42	浜松・湖西地区中学生	
43	浜松・湖西地区中学生	
44	浜松・湖西地区中学生	
45	磐田地区中学生	
46	磐田地区中学生	
47	小笠地区中学生	
48	小笠地区中学生	
49	小学生	
50	小学生	

男子シングルの部 (1)

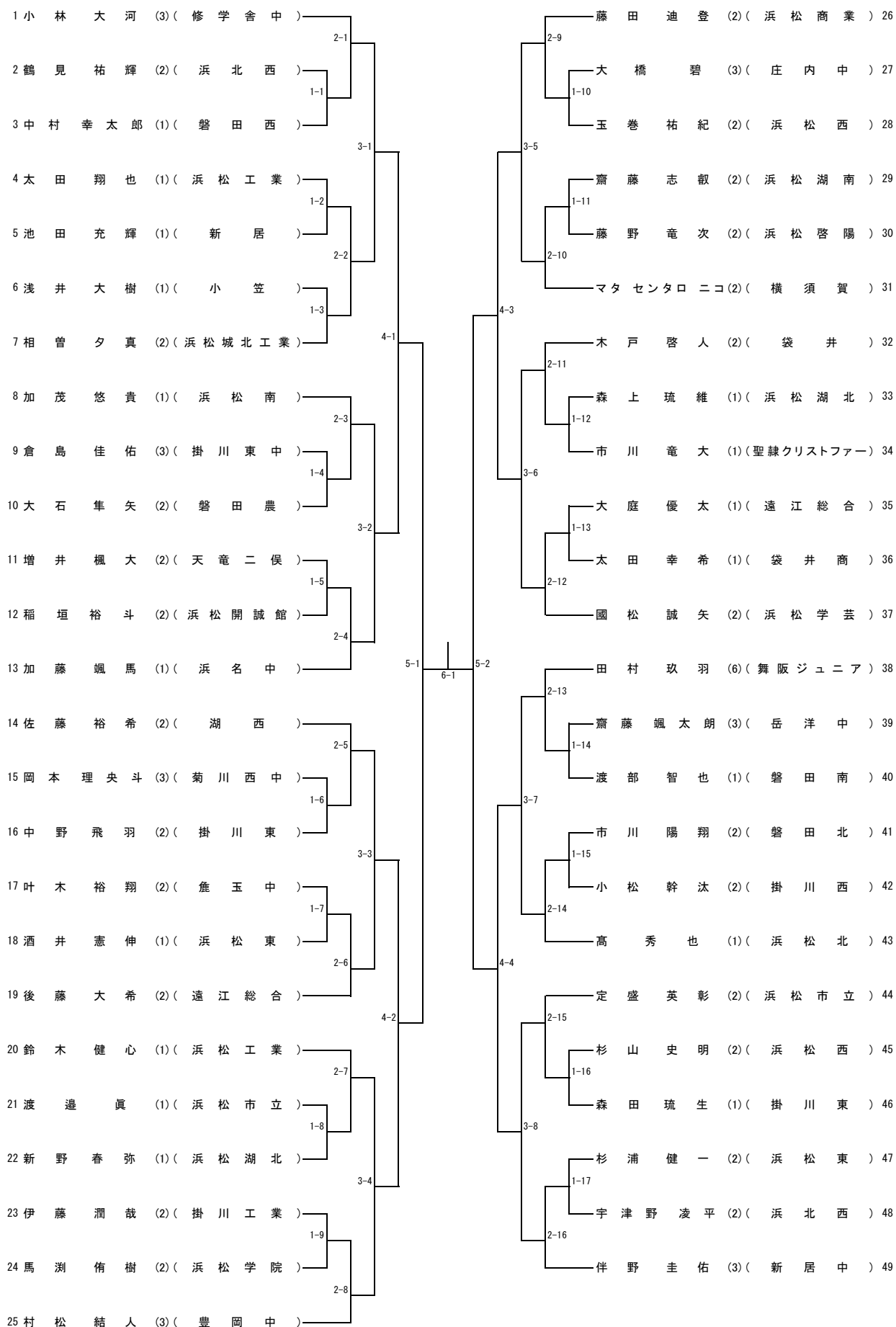

男子シングルス の部 (2)

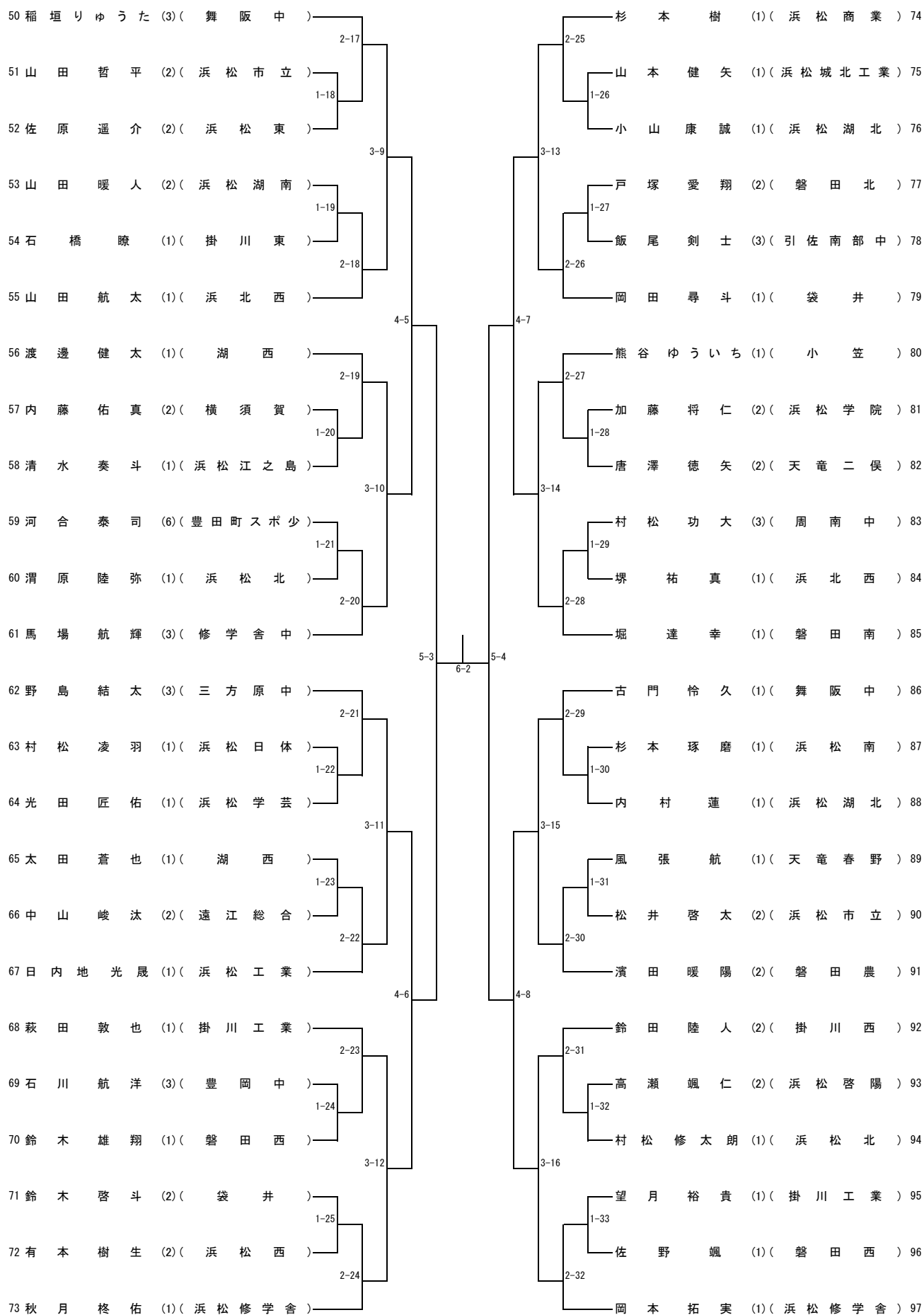

男子シングルス の部 (3)

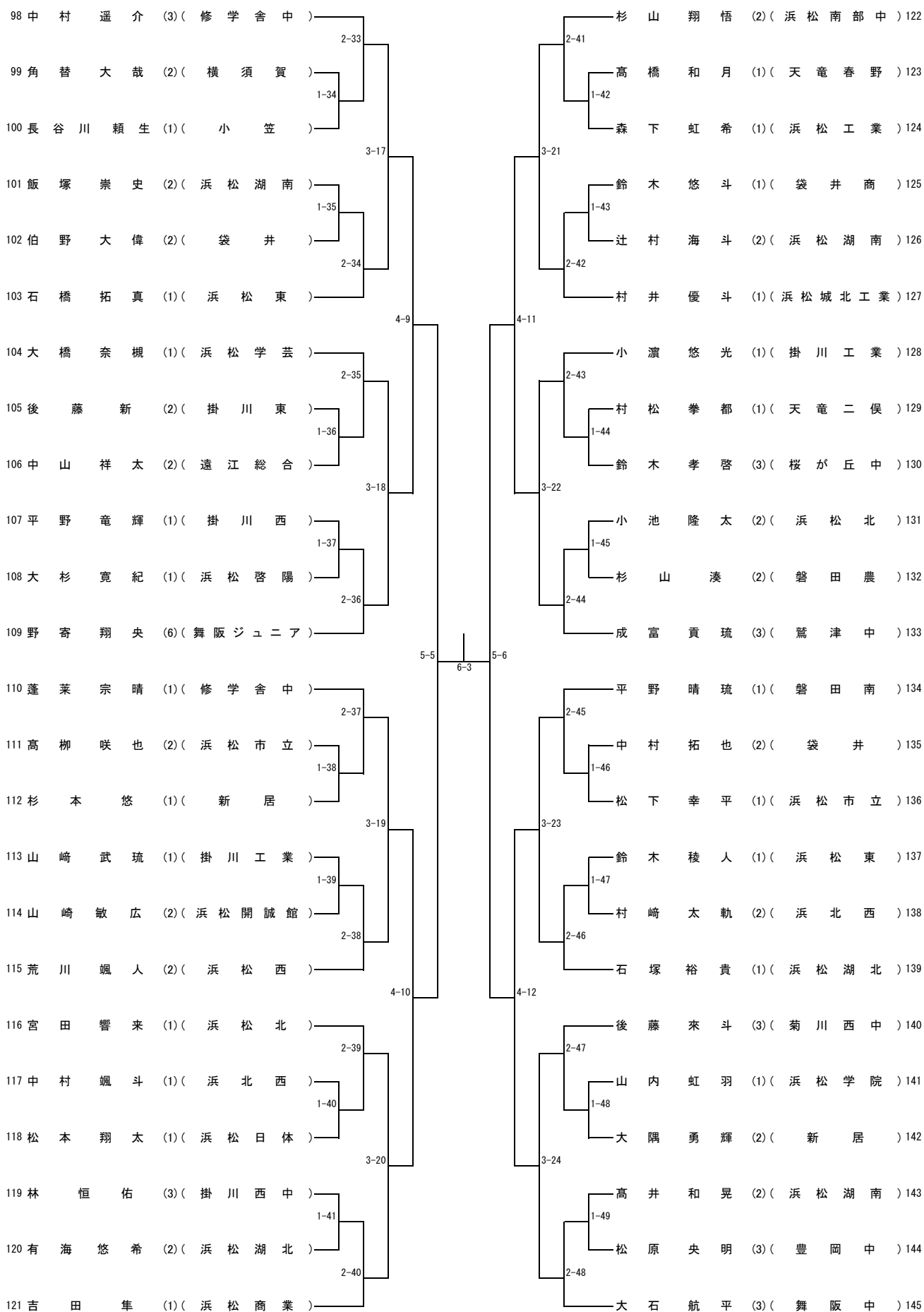

男子シングルの部 (4)

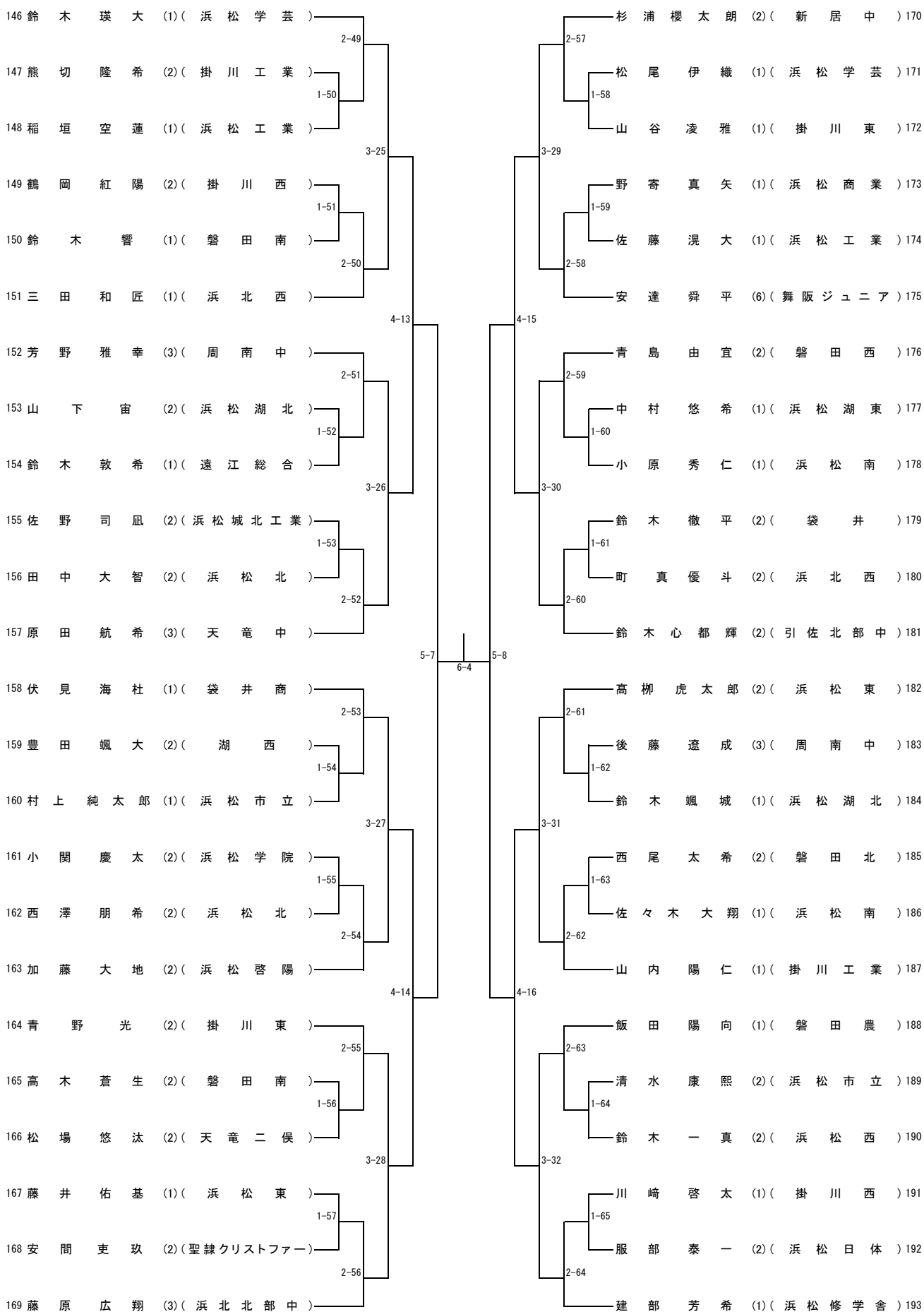

男子シングルス の部 (5)

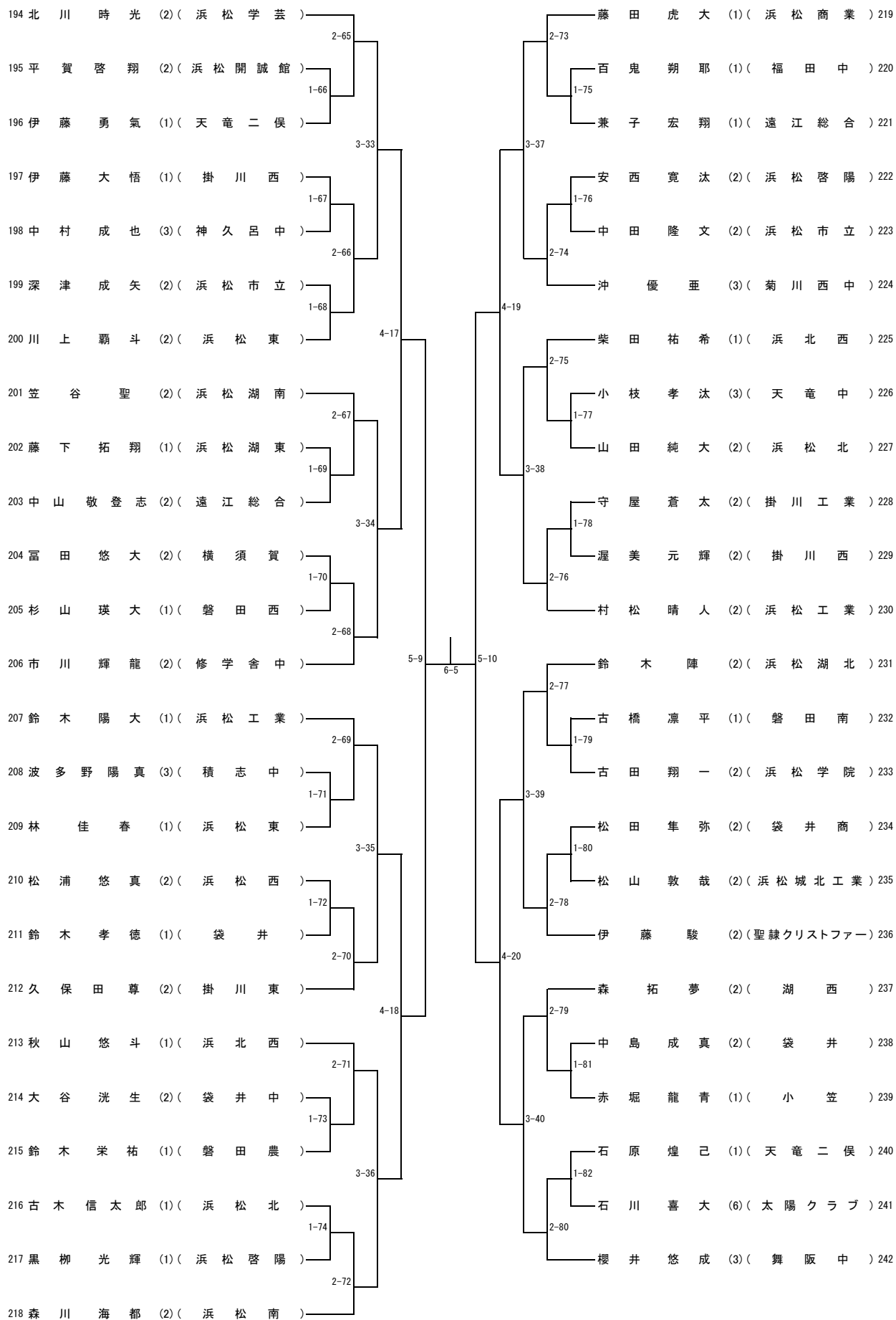

男子シングルの部 (6)

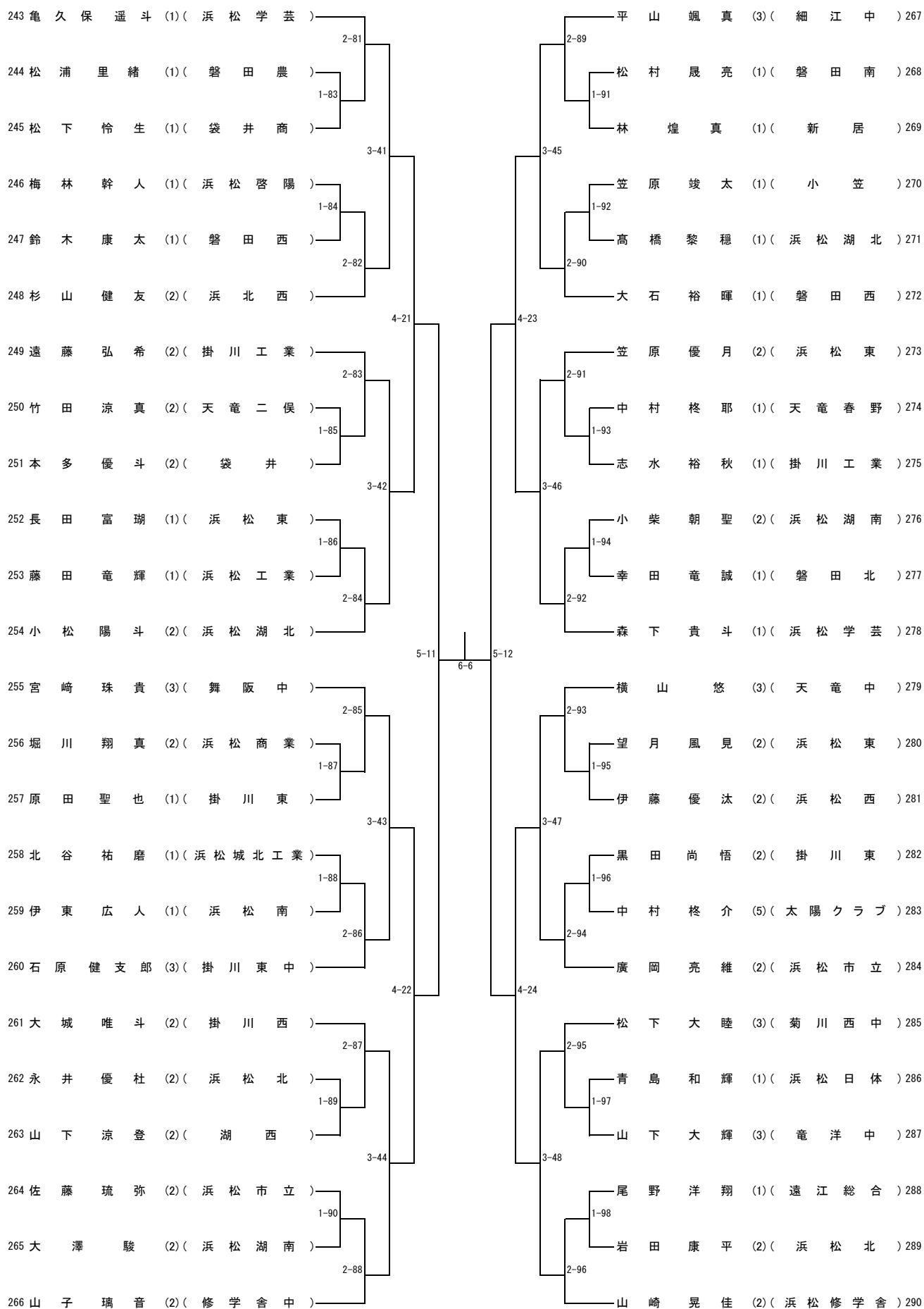

男子シングルの部 (7)

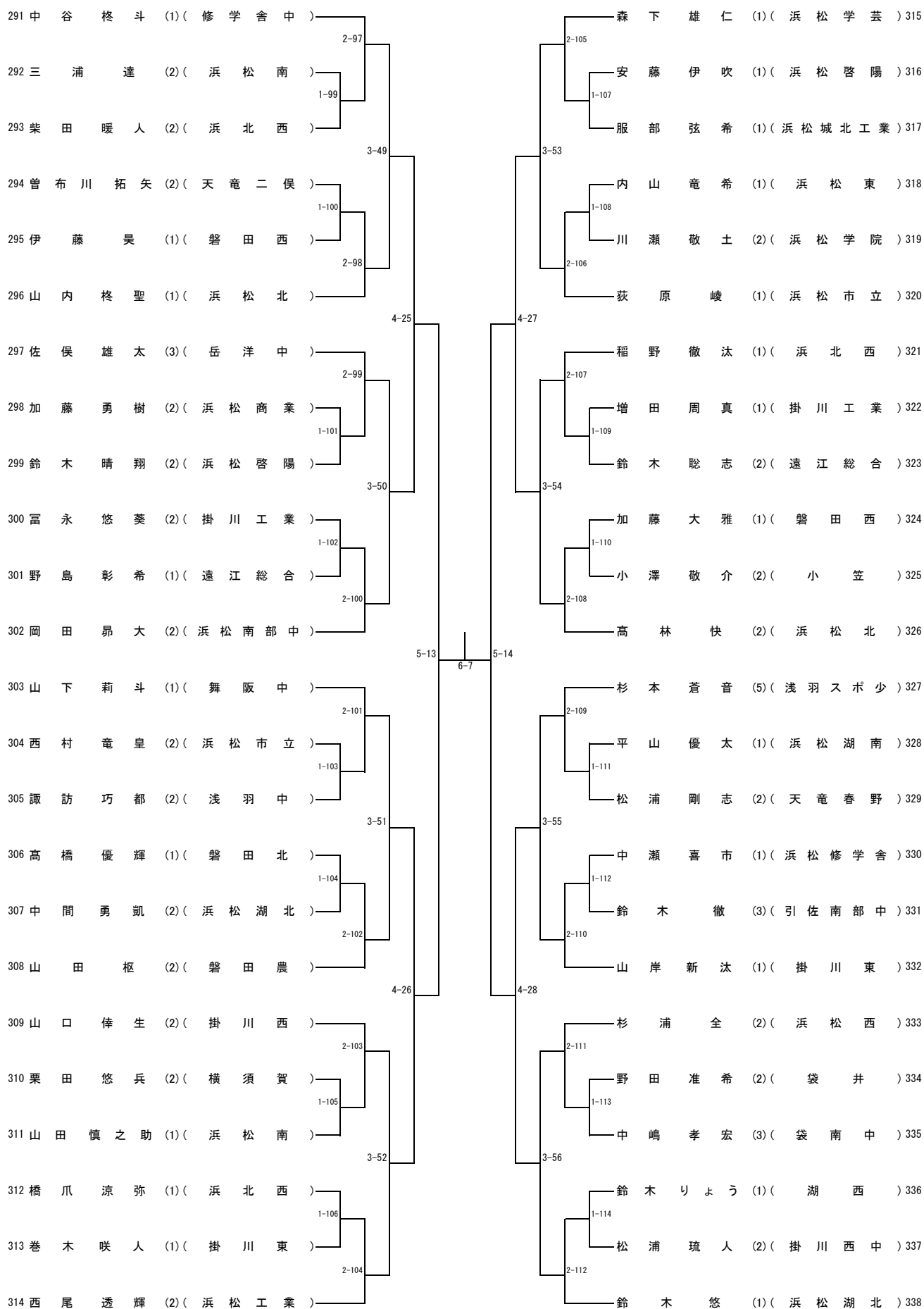

男子シングルの部 (8)

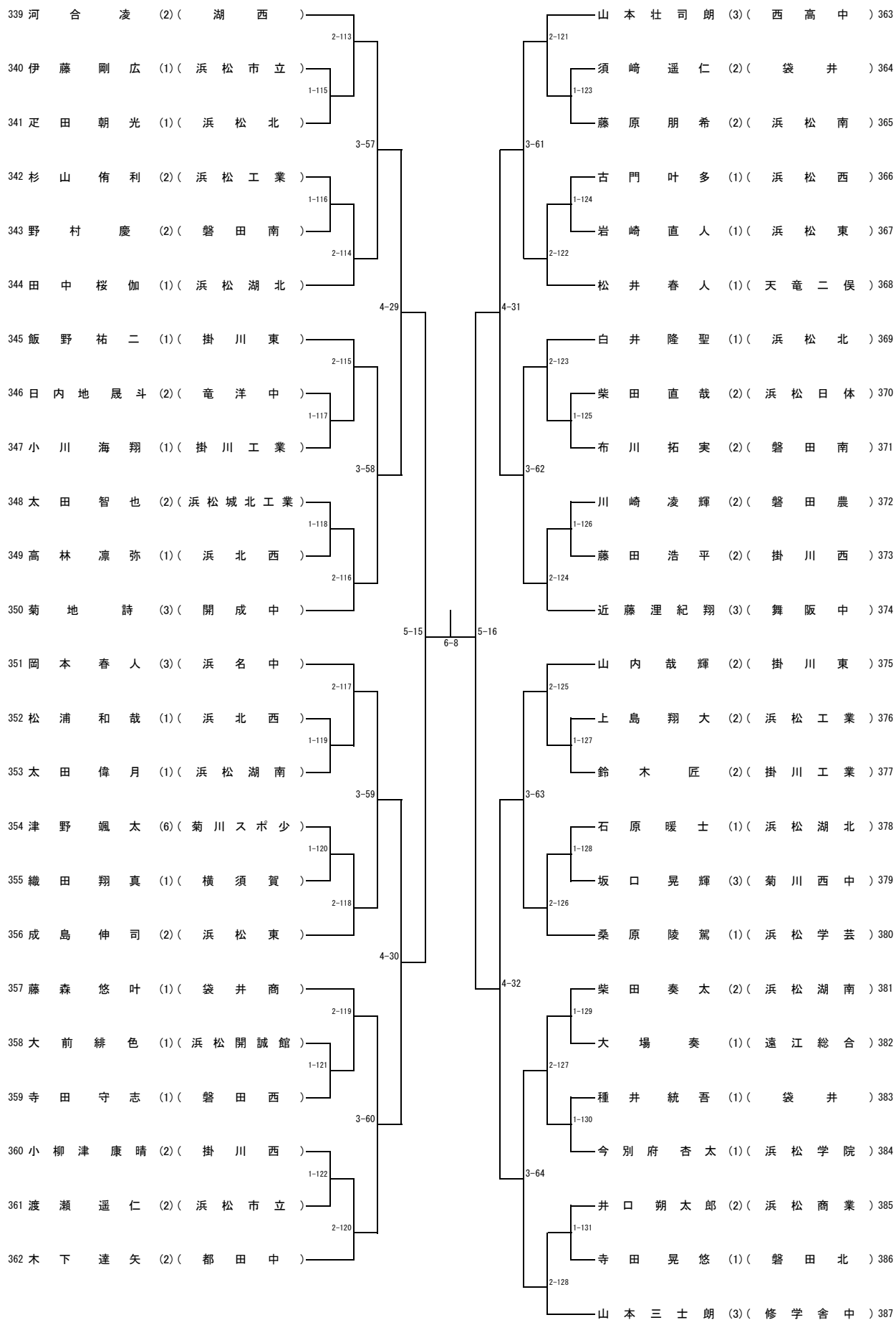

男子シングルの部 (9)

準々決勝～決勝

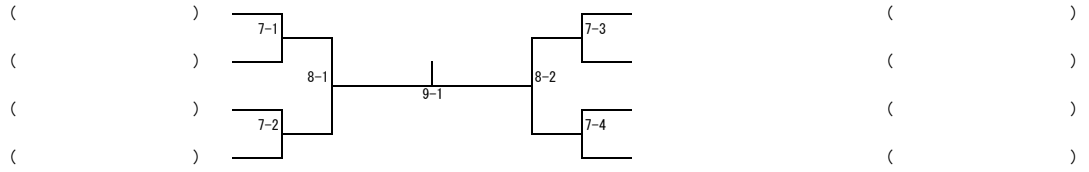

3位決定

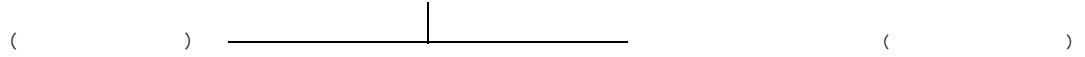

女子シングルス部の部 (1)

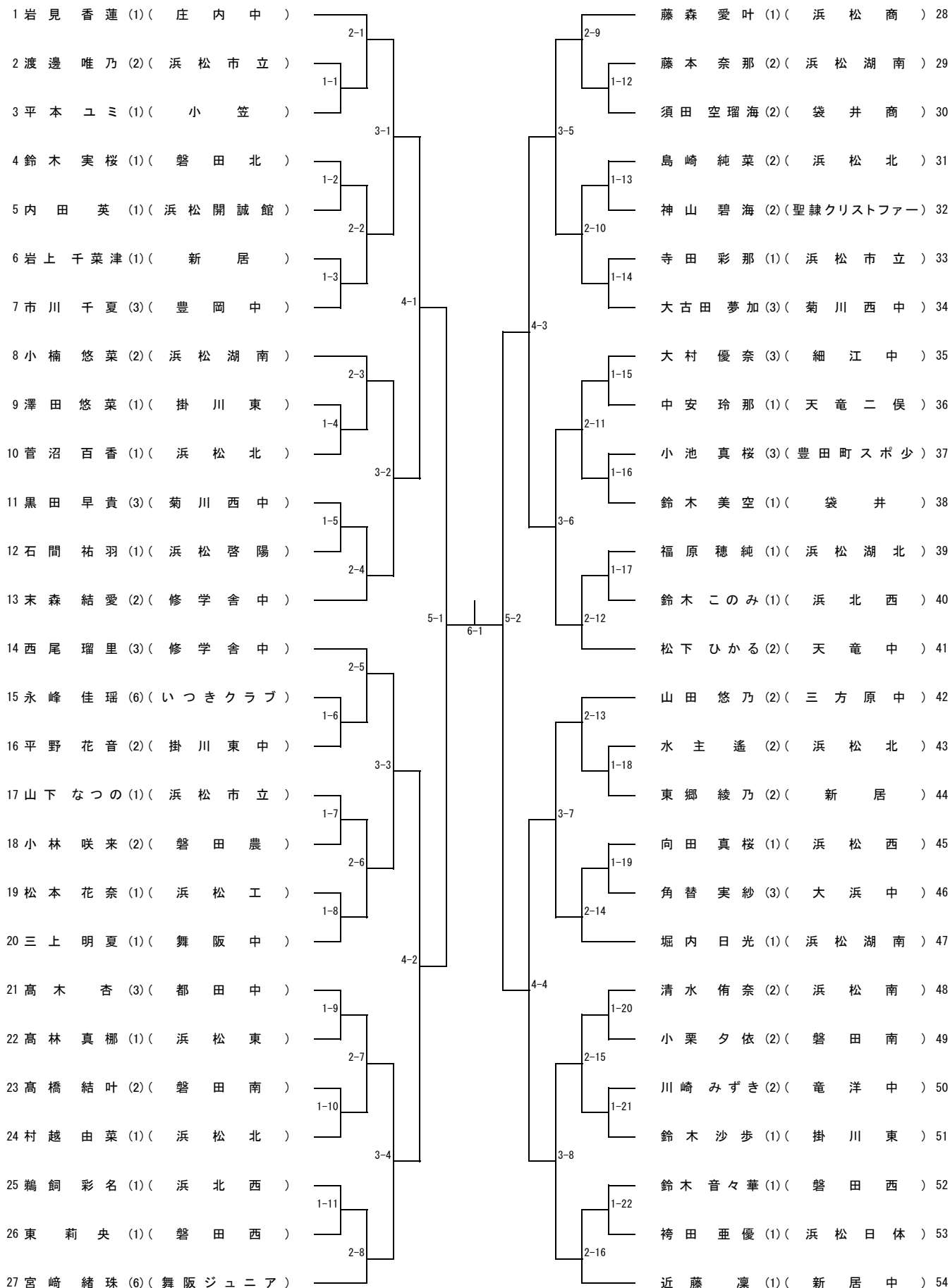

女子シングルス部の部 (2)

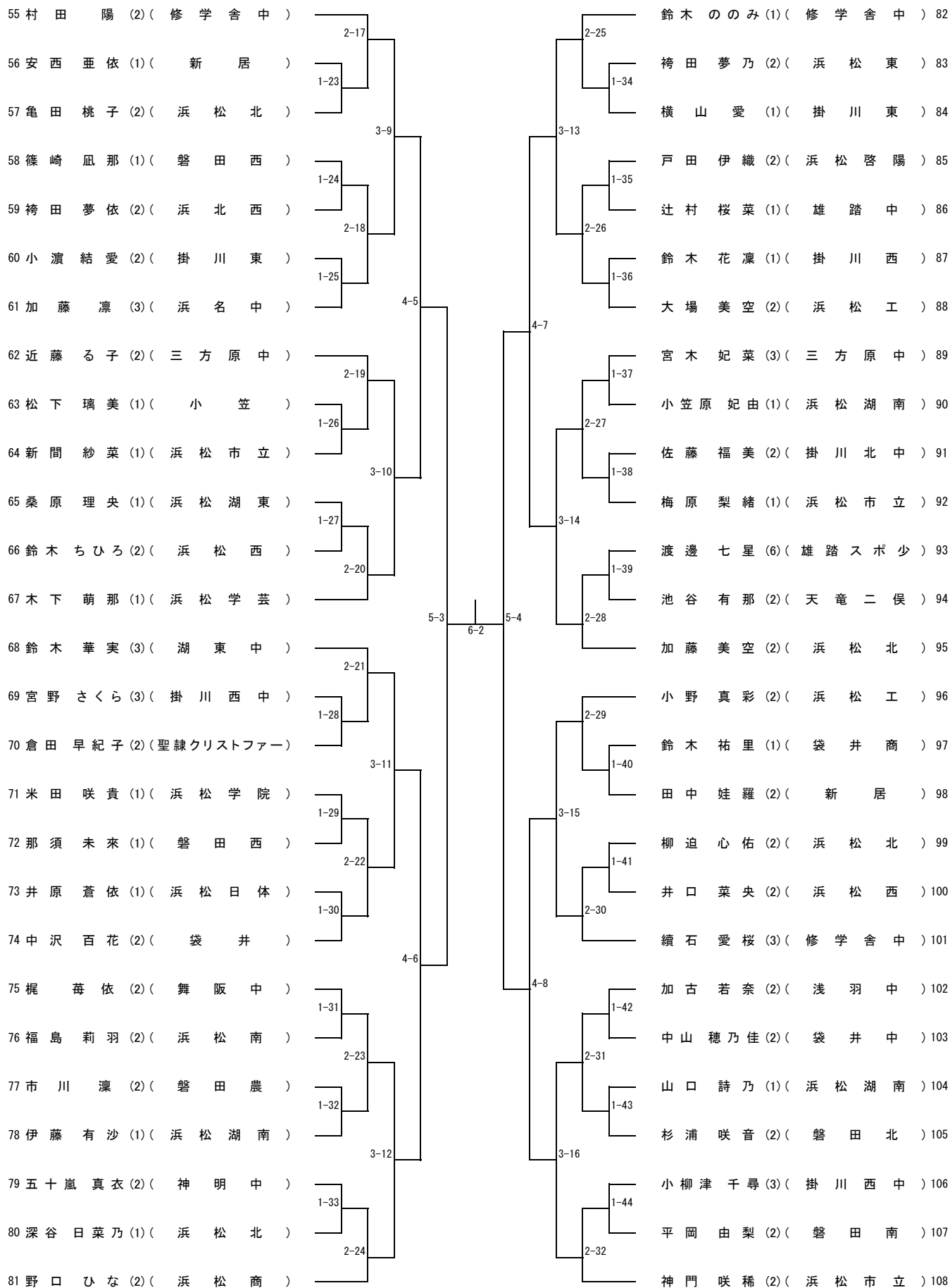

女子シングルス部の部 (3)

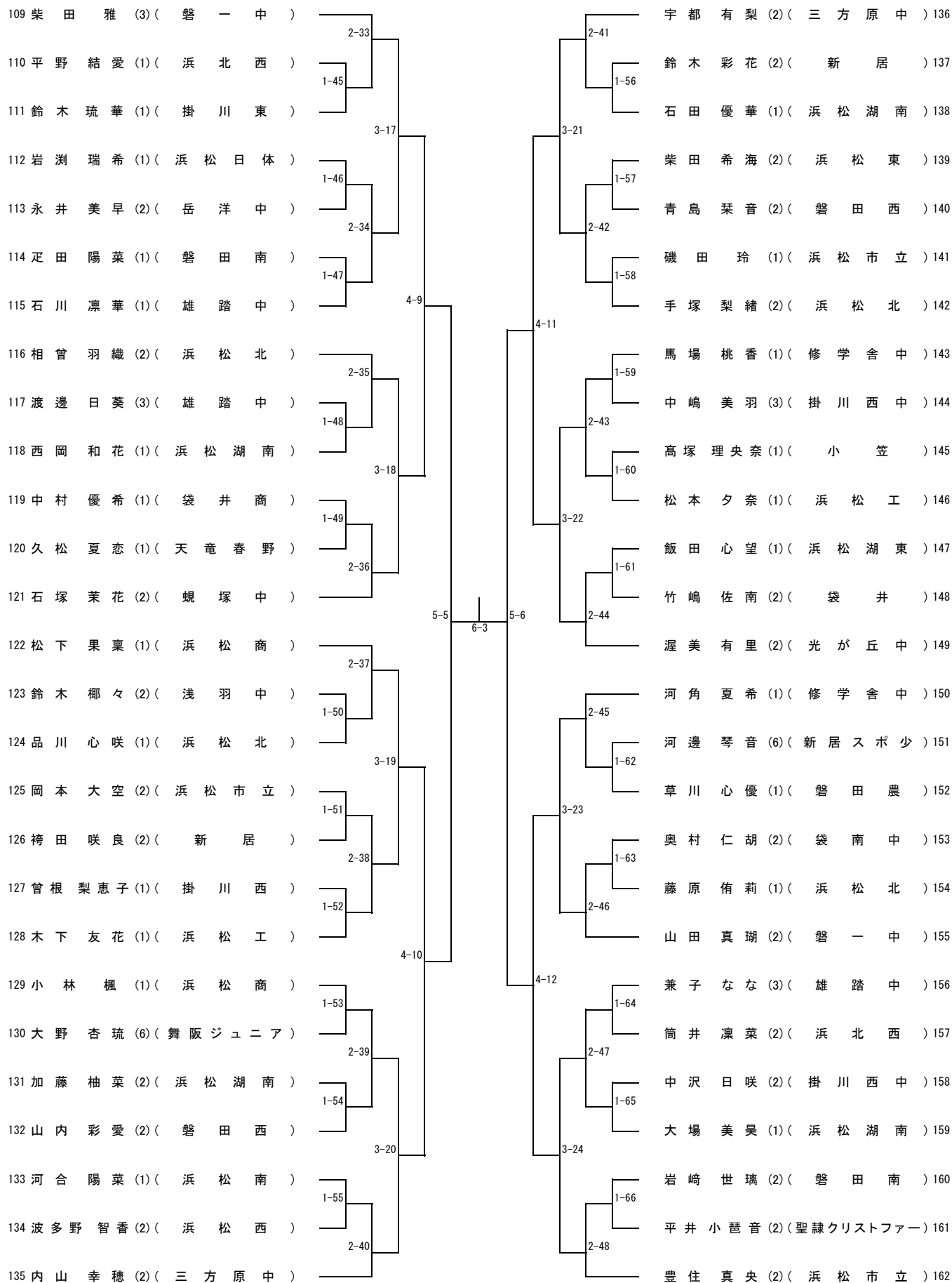

女子シングルス部の部 (4)

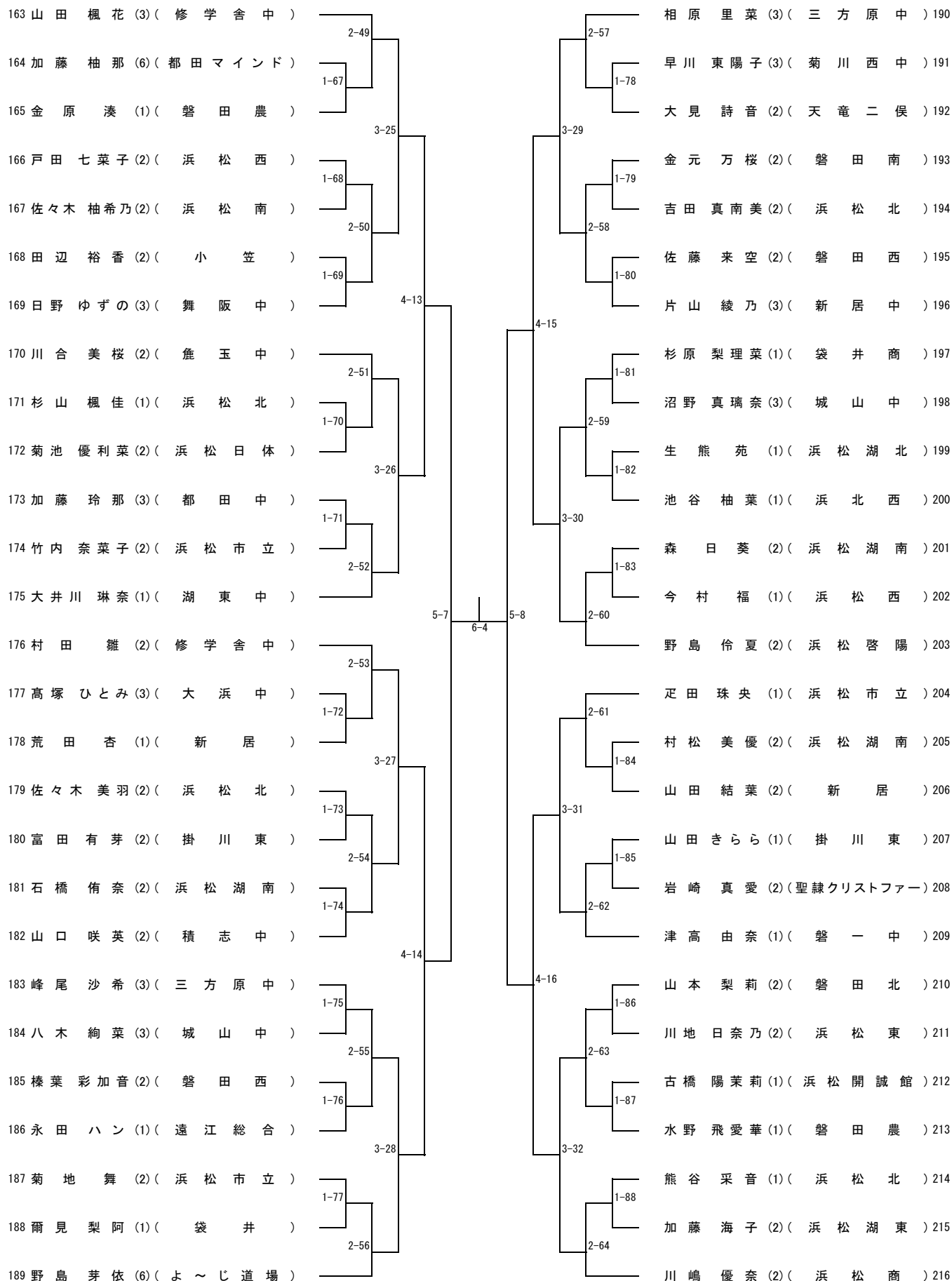

女子シングルの部 (5)

準決勝～決勝

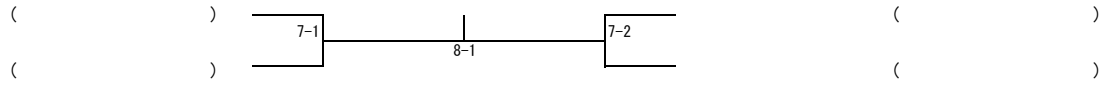

3位決定

