

第45回静岡県卓球スポーツ少年団卓球大会

(新 人 戦)

- 1 主 催 静岡県卓球スポーツ少年団指導者協議会
- 2 主 管 東部地区卓球スポーツ少年団
- 3 日 時 2023年5月14日(日)
- 4 共 催 (株)日本卓球(ニッタク)
- 5 会 場 富士市立富士体育館

<競 技 役 員>

- | | |
|-------|--------------------|
| 委員長 | 清水 敏朗 |
| 副委員長 | 高岡 由弘 川涯 千鶴子 藤見 真至 |
| 審判長 | 清水 敏朗 |
| 副審判長 | 山梨 有理 |
| 進行委員長 | 佐藤 雅之 |
| 進行委員 | 各スポーツ少年団理事及び父母 |
| 総務委員長 | 成田 徹 |
| 総務 | 佐藤 雅之 平野 寿伸 藪崎 洋 |
| 記録 | 瀬山 隆史 |
| 会計 | 桑原 博子 |

競技上の注意事項

- 1 現行日本卓球ルールで行います。
 - ① タイムアウト制は取りません。
 - ② 審判について
 - *バンビはなるべく父兄等でお願いします。
 - *進行より指名選手
 - *予選リーグ相互審判
 - ③ コーチ及びアドバイスについて
 - *ベンチコーチは監督、コーチ（アドバイザー）どちらか1名です。
 - *アドバイスはゲーム間の休憩（1分以内）のみです。
 - *観覧席からのアドバイスはできません。（厳重注意）
 - ④ 抗議について
 - *抗議権は選手個人のみです。
 - 但し、審判の事実の判定に対しては、抗議出来ません。
 - ⑤ 水分補給は蓋つきのペットボトル又は水筒でお願いします。
 - ⑥ ルール、審判の方法で不明なことが有ったら審判長（副）に相談して下さい。
- 2 ① ゴミは、絶対出さないで下さい。各団、各人が責任を持って持ち帰りましょう。
- ② トイレの使用は、靴を履きかえて、きれいに使用しましょう。
- ③ 会場の準備、片付け、清掃は全員でお願いします。
特に卓球台の出し入れは、父母の皆さんで、お願いいたします。

進行及びコート割り

	種目	コート(台数)	担当	進行係
1	バンビ男女	1~2	高岡 由弘	木部 沙織(宇佐美)
2	カブ男女	3~6	平野 寿伸	伊藤 潤(ぬまたく) 中嶽 千景(リ-ガル.TTC)
2	ホープス男女	7~11	瀬山 隆史	望月、臼井(ゾイブル)
3	中学男子	12~18	川涯 千津子	藪崎 千里(清水) 高岡 潤子、石井真由美(富士)
4	中学女子	19~24	藪崎 洋	安達 昌興(静岡南)、河合 佳子(豊スポ)

出入り禁止

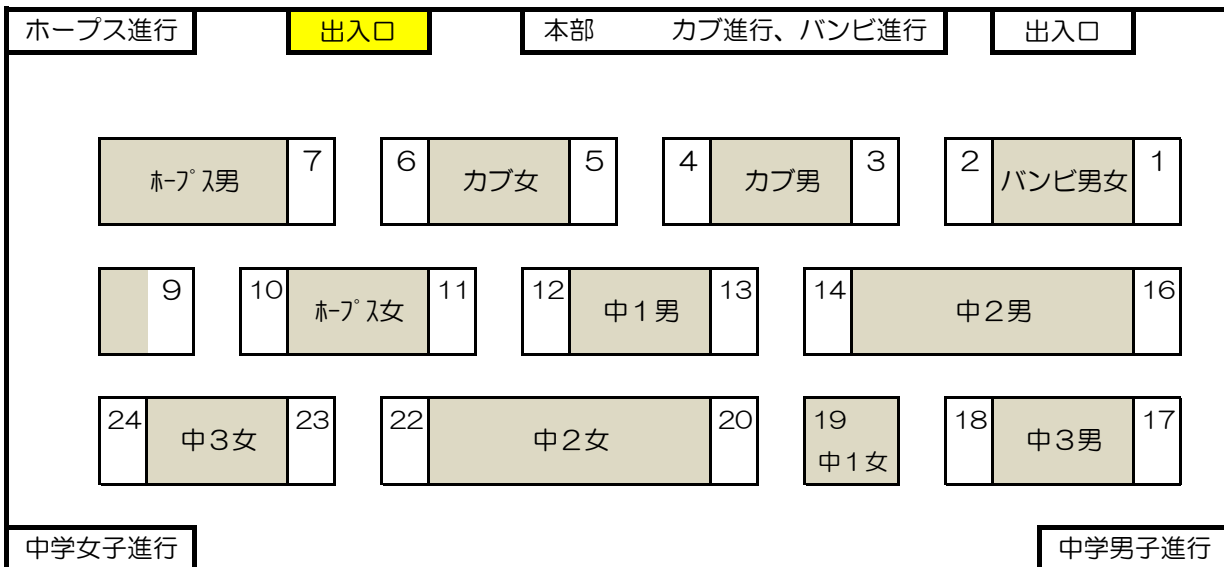

北側

タイムテーブル

コート NO	種目	9:30	10:20	11:10	12:00	12:30	13:30	14:30	15:30												
1	バンビ	②	バンビ男子				バンビ男子	下位トーナメント													
2		①			②		101	102	201	202	決勝										
3	カブ男女	①		③			101	103	104	201	202	決勝									
4		②		④			102	下位トーナメント													
5		①		③			101	103	104	201	202	決勝									
6		②		④			102	下位トーナメント													
7	ホープス男女	①	③	⑦		101	102	103	201	202	203	204	301	302	決勝						
8		②	④	⑧		⑥		1 2位決定トーナメント													
9		⑤			⑨		⑩		2 2位決定トーナメント												
10		②	④	①		101	102	201	202	決勝											
11		③	⑤	⑥		下位トーナメント															
12		中1男子	①				101	102	201	202	決勝										
13		②				下位トーナメント															
14	中2男子	②	⑧	①		101	102	103	201	202	203	204	301	302	決勝						
15		③	⑨	④		⑥		1 2位決定トーナメント													
16		⑦	⑩	⑤		⑪		2 3位決定トーナメント													
17	中3男子	①			④		⑥		16位決定トーナメント												
18		②	③	⑤		⑦		9位決定トーナメント													
19	中1	中1女子リーグ戦								101	102	103	104	201	202	決勝					
20	中2女子	①	④	⑦		103	104	201	202	決勝											
21		②		⑤			9位決定トーナメント														
22		③		⑥		101	102	1 7位決定トーナメント													
23	中3女子	①			④		101	102	決勝												
24		②	③	911	511	921	512	922	521	931											

受付・開会式

昼食

バンビ男子 5ゲームマッチ

試合順序：①2-5 ②3-4 ③1-5 ④2-3 ⑤1-4 ⑥3-5 ⑦1-3 ⑧2-4 ⑨1-2 ⑩4-5

NO	氏名	学年	所属	平岡 隼汰	中瀬丈太郎	村田 英	栗島 良輔	波木 歩	得点	勝率	順位
1	平岡 隼汰	2	清水スポ少	/	3-0	1-3	3-0	3-0	7	3-1	2
2	中瀬丈太郎	2	リーガル TTC	0-3	/	0-3	0-3	1-3	4	0-4	5
3	村田 英	1	ぬまたく	3-1	3-0	/	3-0	3-1	8	4-0	1
4	栗島 良輔	2	ぬまたく	0-3	3-0	0-3	/	0-3	5	1-3	4
5	波木 歩	1	富士スポ	0-3	3-1	1-3	3-0	/	6	2-2	3

バンビ女子 予選リーグ 3ゲームマッチ

①グループ 試合順序：①2-5 ②3-4 ③1-5 ④2-3 ⑤1-4 ⑥3-5 ⑦1-3 ⑧2-4 ⑨1-2 ⑩4-5

NO	氏名	学年	所属	波木 朱莉	小松原優那	中澤 結月	高塚 望来	小林 莉歌	得点	勝率	順位
1	波木 朱莉	2	富士スポ	/	1-2	2-0	2-0	2-0	7	3-1	2
2	小松原優那	1	豊田町スポ少	2-1	/	2-0	2-0	2-0	8	4-0	1
3	中澤 結月	2	清水スポ少	0-2	0-2	/	2-0	2-0	6	2-2	3
4	高塚 望来	幼	FLICKCLUB	0-2	0-2	0-2	/	2-1	5	1-3	4
5	小林 莉歌	1	富士スポ	0-2	0-2	0-2	1-2	/	4	0-4	5

②グループ 試合順序：①2-5 ②3-4 ③1-5 ④2-3 ⑤1-4 ⑥3-5 ⑦1-3 ⑧2-4 ⑨1-2 ⑩4-5

NO	氏名	学年	所属	木部 里桜	石井 あかり	高塚 日向空	小林 美心	小池 柑乃	得点	勝率	順位
6	木部 里桜	2	宇佐美スポ少	/	2-1		2-1	2-1	6	3-0	1
7	石井 あかり	1	富士スポ	1-2	/		2-1	2-0	5	2-1	2
8	高塚 日向空	2	FLICKCLUB			/					
9	小林 美心	2	リーガル TTC	1-2	1-2		/	2-0	4	1-2	3
10	小池 柑乃	年長	豊田町スポ少	1-2	1-2		1-2	/	3	0-3	4

バンビ女子 決勝トーナメント 5ゲームマッチ



バンビ女子 7位決定トーナメント 3ゲームマッチ



カブ男子

試合順序：①1-4、②2-3、③1-3、④2-4、⑤1-2、⑥3-4

3ゲームマッチ

	NO	氏名	学年	所属	順位
①	1	栗島悠太郎	4	ぬまたく	1
	2	村松 理久	3	竜洋スポ少	2
	3	増田 海暉	4	富士スポ	3
	4	山崎 竜彪	3	袋井クラブジュニア	4

	順位	氏名	学年	所属	NO
③	1	藪崎 春翔	4	清水スポ少	9
	2	山下 雄成	3	富士スポ	10
	3	内河 秀介	4	袋井クラブジュニア	11
	4	臼井孝太郎	4	ジョイフル卓球クラブ	12

予選リーグ

②	5	富田 優月	4	清水スポ少	1
	6	水島 心悟	4	豊田町スポ少	2
	7	前花 悠人	3	富士スポ	3
	8	鈴木 壱翔	3	袋井クラブジュニア	4

④	1	小林 琉唯	4	リーガル. TTC	13
	2	伊藤 旭	3	ぬまたく	14
	3	長谷川星名	4	太陽クラブ	15
	4	渡邊 温人	3	大井川スポ少	16

カブ男子 決勝トーナメント

5ゲームマッチ

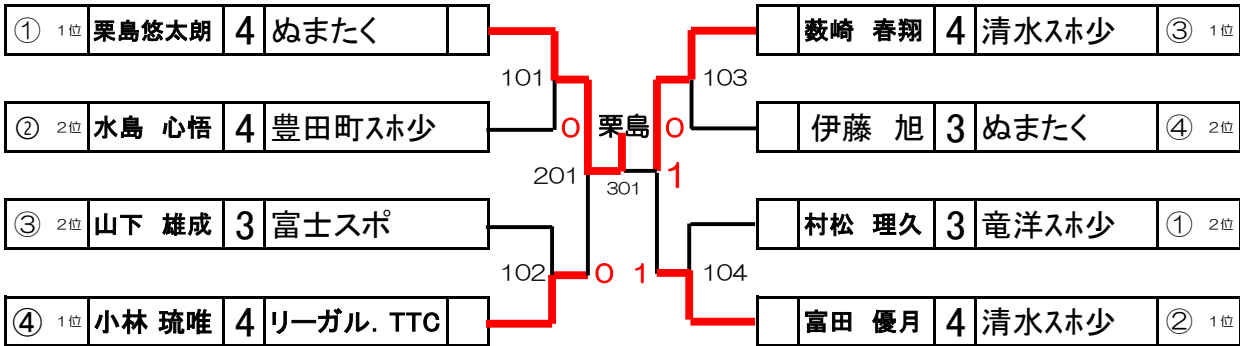

カブ男子 9位決定トーナメント

3ゲームマッチ

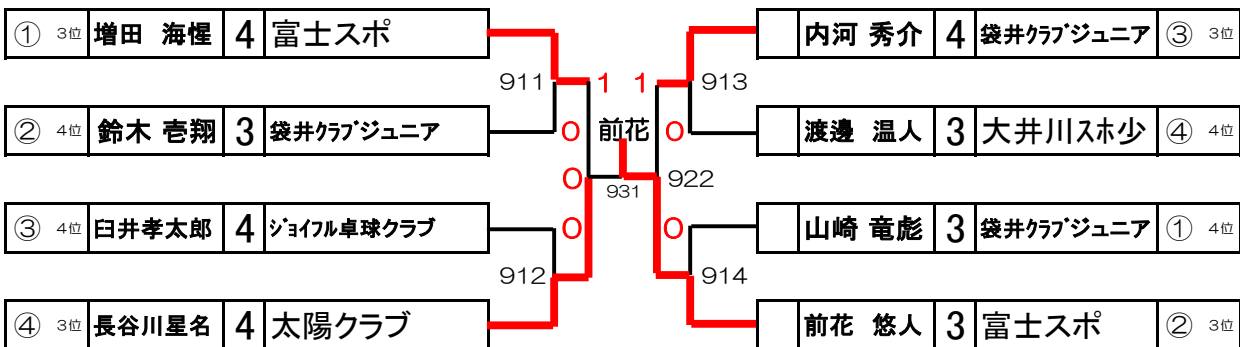

カブ女子

3ゲームマッチ

試合順序：①2-3 ②1-3 ③1-2

試合順序：①1-4、②2-3、③1-3、④2-4、⑤1-2、⑥3-4

	NO	氏名	学年	所属	順位
①	1	吉村 風花	3	豊田町スポ少	1
	2	橋本 洸里	4	太陽クラブ	2
	3	秋山 英那	3	富士スポ	3

	順位	氏名	学年	所属	NO
③	1	中嶽琉々華	4	リーガル. TTC	7
	3	日野 琴美	3	太陽クラブ	8
	2	河原崎葵	3	ミングルス	9
	4	川合 彩月	3	豊田町スポ少	10

予選リーグ

②	4	小池 真桜	3	豊田町スポ少	2
	5	木部 千桜	4	宇佐美スポ少	1
	6	友部茉莉杏	4	太陽クラブ	3

④	1	小松原愛矢	4	豊田町スポ少	11
	2	片山 莉那	4	藤スポ・アイダス	12
	4	望月蒼唯	4	リーガル. TTC	13
	3	竹下 結	3	豊田町スポ少	14

カブ女子 決勝トーナメント

5ゲームマッチ

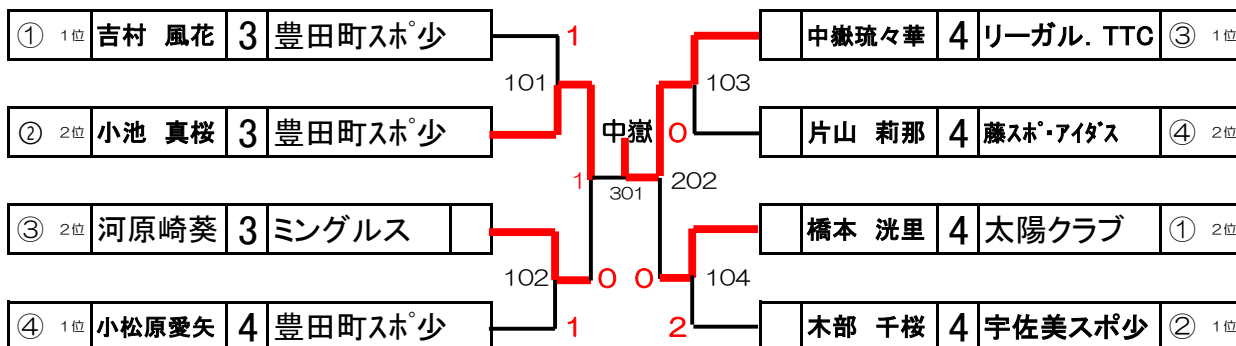

カブ女子 9位決定トーナメント

3ゲームマッチ

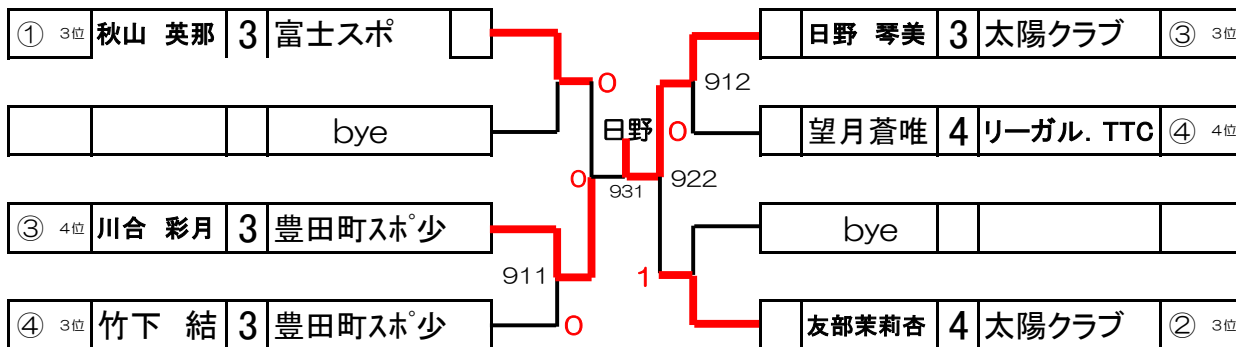

ホープス男子

予選は3ゲーム、決勝Tは5ゲームマッチ

試合順序：①2-3 ②1-3 ③1-2

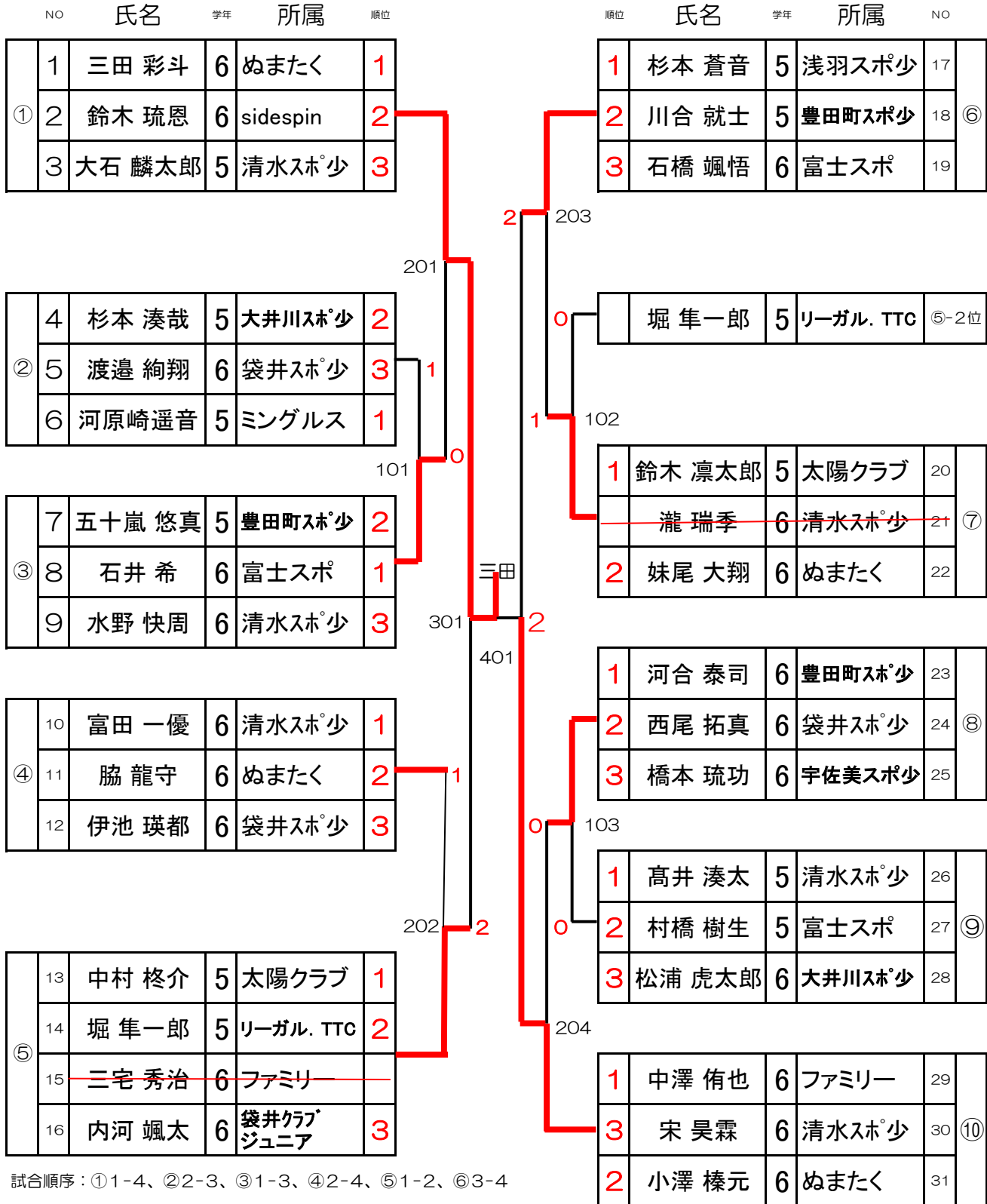

ホープス男子 1 2位決定トーナメント

3ゲームマッチ

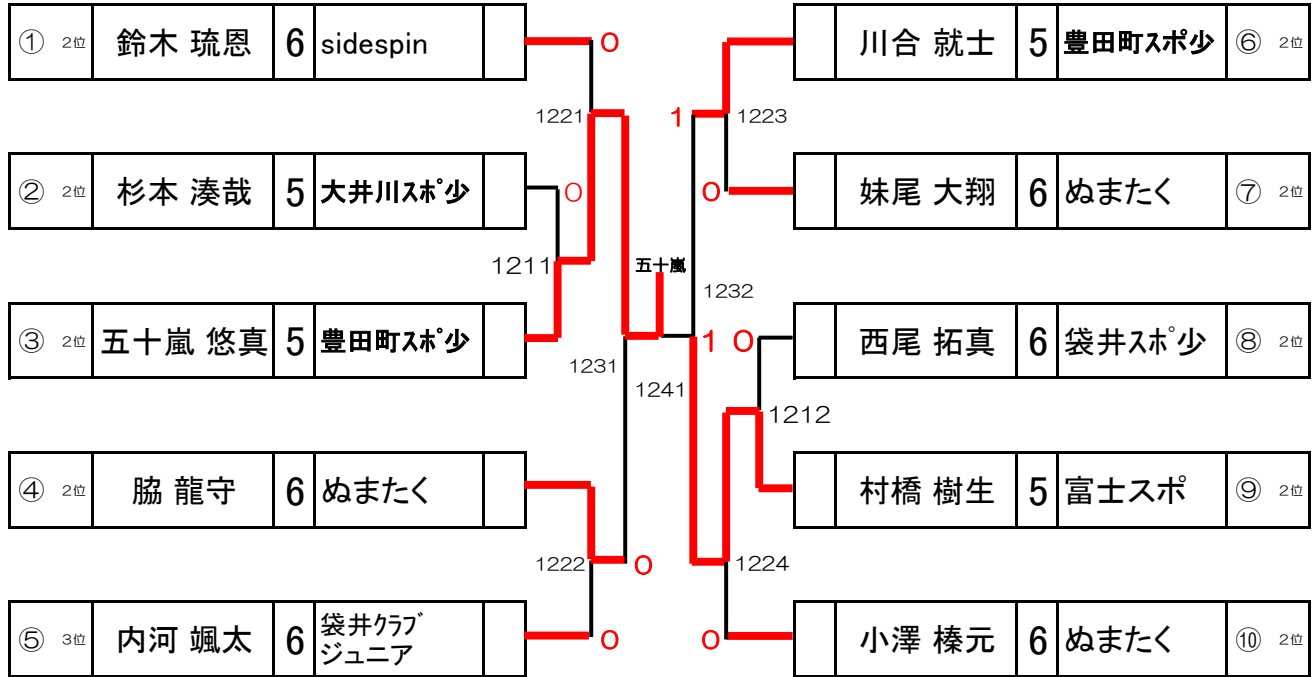

ホープス男子 2 2位決定トーナメント

3ゲームマッチ

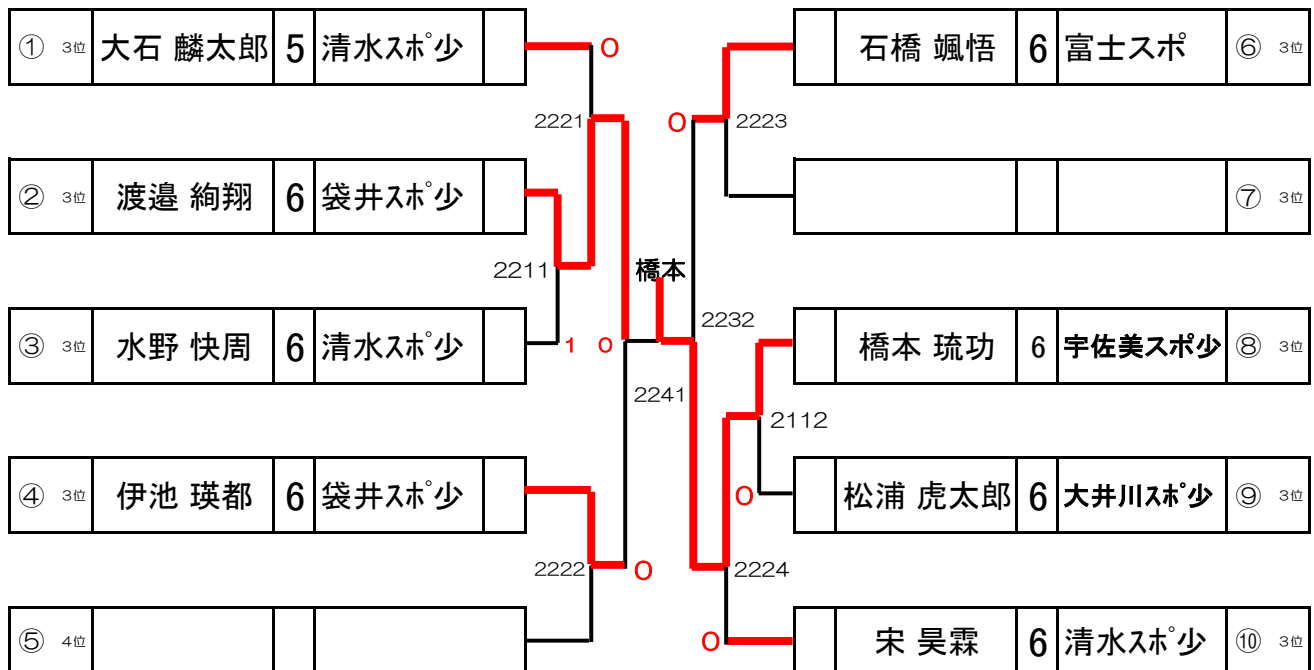

ホープス女子

予選は3ゲーム、決勝Tは5ゲームマッチ

試合順序：①2-3 ②1-3 ③1-2

NO 氏名 学年 所属 順位

①	1	早川 純麗	6	富士スポ	1
	2	鈴木 菜月	6	豊田町スポ少	3
	3	橋本 栞里	6	太陽クラブ	2

②	4	柴田 瑛奈	6	大井川スポ少	1
	5	佐野 海空	6	清水卓球スポ少	2
	6	宮内 ひより	6	ぬまたく	3

③	7	望月 凜音	6	リーガル. TTC	1
	8	伊東 優衣	5	太陽クラブ	2
	9	石 美荷	5	FLICKCLUB	

④	10	篠田 優來	5	太陽クラブ	1
	11	田中 あかね	6	ぬまたく	2
	12	臼井 綾香	6	ジョイフル卓球クラブ	3

⑤	13	竹下 翠	5	豊田町スポ少	1
	14	生熊 小有希	5	太陽クラブ	2
	15	熊王 愛來	6	富士スポ	3

⑥	16	伊藤 愛花	6	ぬまたく	1
	17	岩原 世奈	5	リーガル. TTC	3
	18	鈴木 佑奈	5	藤枝・アイズ	2

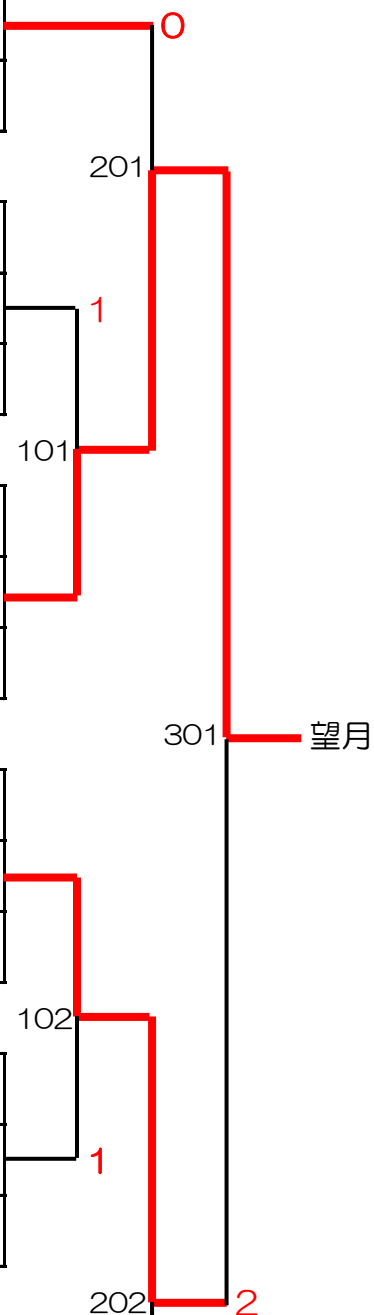

ホープス女子 7位決定トーナメント

3ゲームマッチ

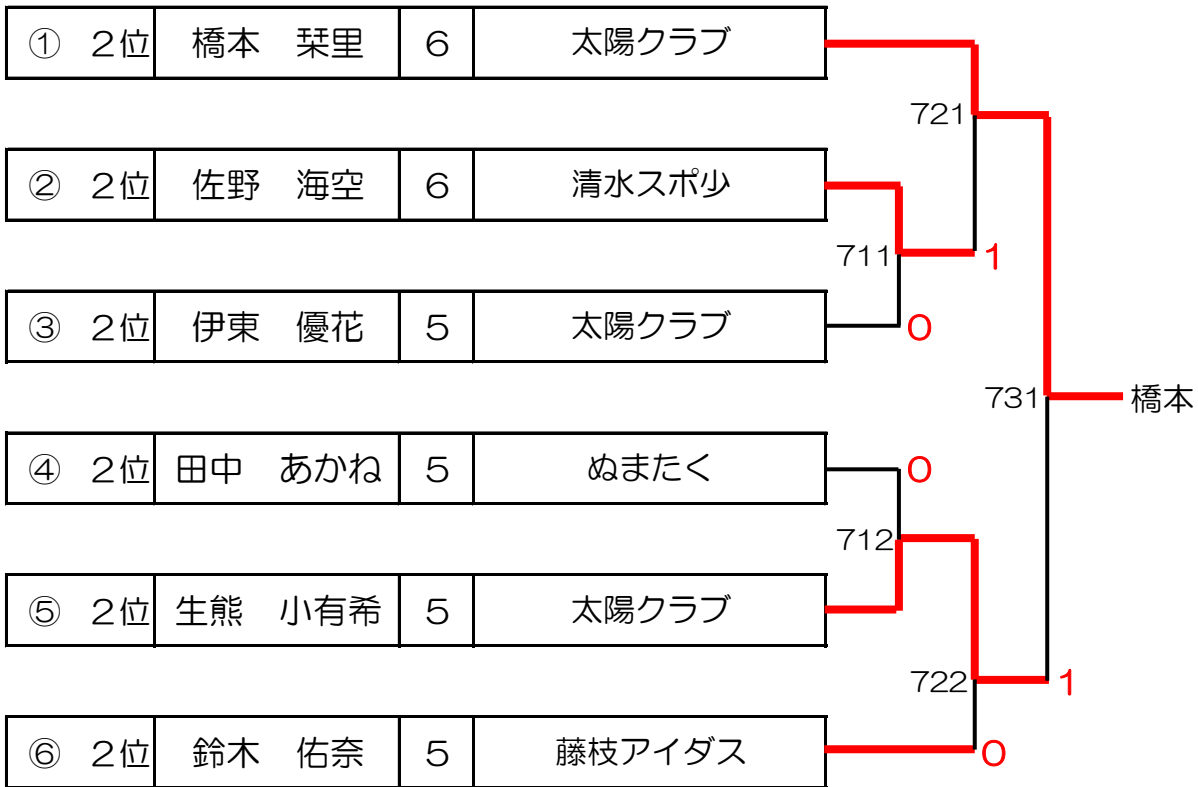

ホープス女子 13下位決定トーナメント

3ゲームマッチ

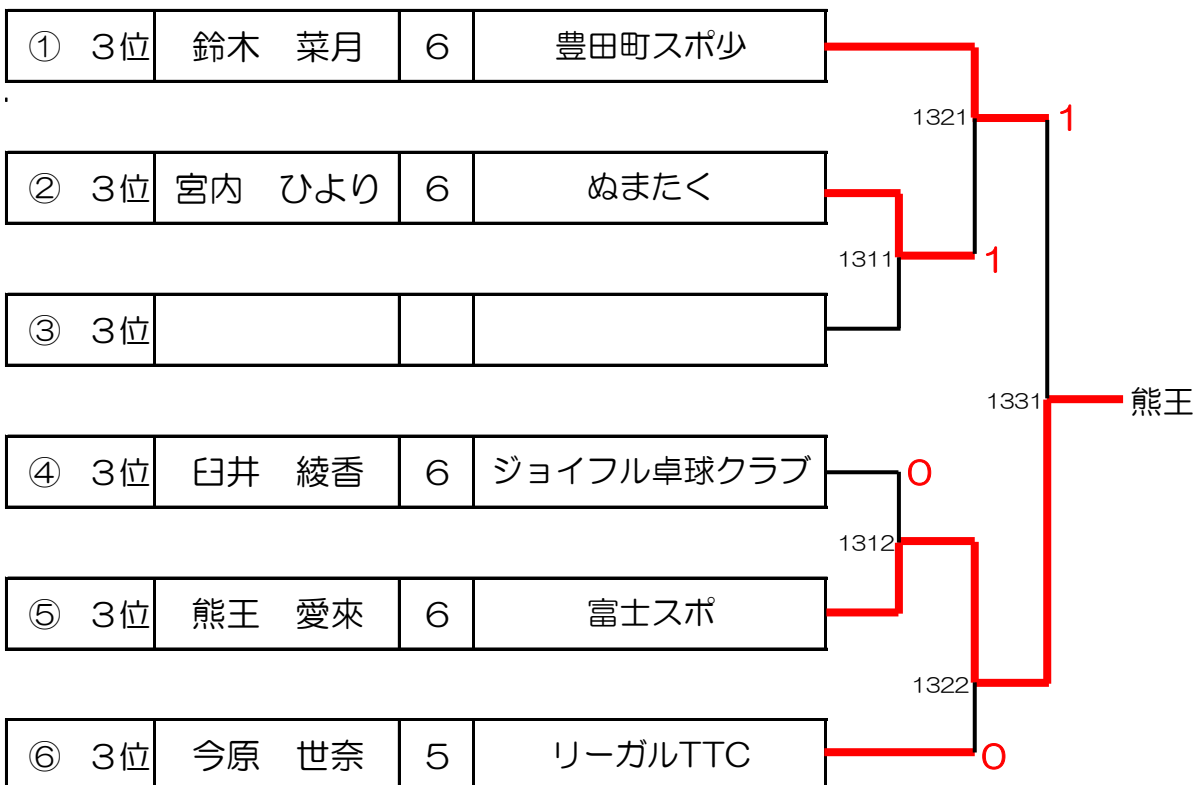

中1女子

5ゲームマッチ

試合順序：①1-4、②2-3、③1-3、④2-4、⑤1-2、⑥3-4

NO	氏名	学年	所属	波木 愛莉	植松 梨子	堀 知央	増田 奈海	得点	勝率	順位
1	波木 愛莉	1	富士スポ		3-2	3-0	3-2	6	3-0	1
2	植松 梨子	1	ぬまたく	2-3		3-1	3-1	5	2-1	2
3	堀 知央	1	リーガル. TTC	1-3	0-3		0-3	3	0-3	4
4	増田 奈海	1	富士スポ	2-3	1-3	3-1		4	1-2	3

中1男子 予選リーグ

3ゲームマッチ

①グループ

試合順序：①2-5 ②3-4 ③1-5 ④2-3 ⑤1-4 ⑥3-5 ⑦1-3 ⑧2-4 ⑨1-2 ⑩4-5

NO	氏名	学年	所属	前花 充希	富樫 由歩	土田 智雄	清水 那津	谷口 雄栄	得点	勝率	順位
1	前花 充希	1	富士スポ		1-2	2-0	2-0	2-0	7	3-1	2
2	富樫 由歩	1	静岡ピンポン	2-0		2-0	2-0	2-0	8	4-0	1
3	土田 智雄	1	ぬまたく	1-2	0-2		0-2	2-0	5	1-3	4
4	清水 那津	1	宇佐美	0-2	0-2	2-0		2-0	6	2-2	3
5	谷口 雄栄	1	清水スポ少	0-2	0-2	0-2	1-2		4	0-4	5

②グループ

試合順序：①2-5 ②3-4 ③1-5 ④2-3 ⑤1-4 ⑥3-5 ⑦1-3 ⑧2-4 ⑨1-2 ⑩4-5

NO	氏名	学年	所属	加藤 颯馬	瀬本 裕介	成岡 寛太	大川内彰利	深辺 光留	得点	勝率	順位
6	加藤 颯馬	1	太陽クラブ								
7	瀬本 裕介	1	リーガル. TTC			1-2	2-0	2-0	5	2-1	2
8	成岡 寛太	1	静岡ピンポン		2-0		2-0	2-0	6	3-0	1
9	大川内彰利	1	静岡ピンポン		0-2	0-2		2-0	4	1-2	3
10	深辺 光留	1	宇佐美		0-2	0-2	1-2		3	0-3	4

中1男子 決勝トーナメント

5ゲームマッチ



中1男子 7位決定トーナメント

3ゲームマッチ

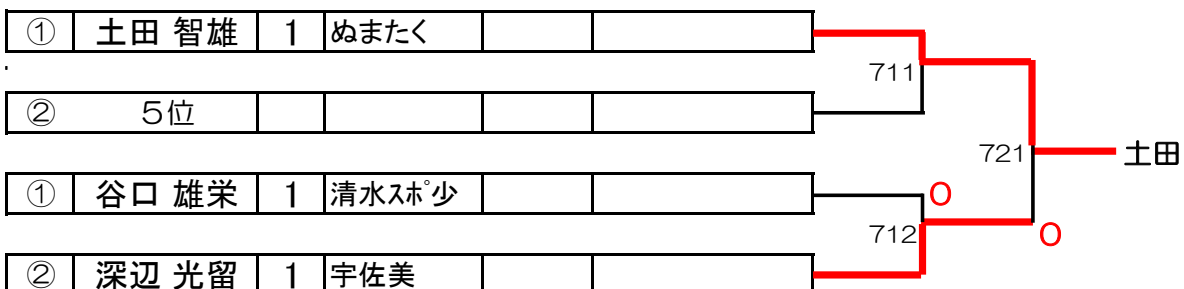

中2男子

予選は3ゲーム、決勝Tは5ゲームマッチ

試合順序：①2-3 ②1-3 ③1-2

試合順序：①2-3 ②1-3 ③1-2

NO	氏名	学年	所属	順位
①	1 鈴木 心都輝	2	sidespin	1
	2 秋山 大空夢	2	ぬまたく	2
	3 久保田 禮	2	和遊楽	1

順位	氏名	学年	所属	NO
1	村松 昂	2	清水スポ少	16
2	橋本 寛太郎	2	リーガル.TTC	17
3	渡辺 悠陽	2	ジョイフル卓球クラブ	18

②	4 望月 建二郎	2	ジョイフル卓球クラブ	2
	5 岡本 香久良	2	太陽クラブ	3
	6 水野 里空	2	静岡ピンポンクラブ	1

2	野々村 歩夢	2	和遊楽	19
3	野中 誠太	2	静岡南クラブ	20
1	武藤 龍成	2	大井川スポ少	21

③	7 岡本 啓汰	2	袋井スポ少	3
	8 伏見 聡佑	2	清水スポ少	2
	9 野々村 武尊	2	和遊楽	1

1	佐藤 芽生	2	ぬまたく	22
2	小田切 彪馬	2	清水スポ少	23
2	近藤 将真	2	和遊楽	24

④	10 鈴木 智哉	2	静岡ピンポンクラブ	2
	11 石川 楓河	2	袋井クラブジュニア	1
	12 中尾 大翔	2	和遊楽	3

1	安田 大希	2	ぬまたく	25
2	大長 昌樹	2	静岡ピンポンクラブ	26
3	臼井 遼太郎	2	ジョイフル卓球クラブ	27

⑤	13 長谷川 斗空	2	太陽クラブ	1
	14 山本 碧	2	ぬまたく	1
	15 橋本 淳之介	2	リーガル.TTC	2

1	三浦大和	2	リーガル.TTC	31
2	北詰 柊耶	2	太陽クラブ	32
2	眞野 勇人	2	ぬまたく	33

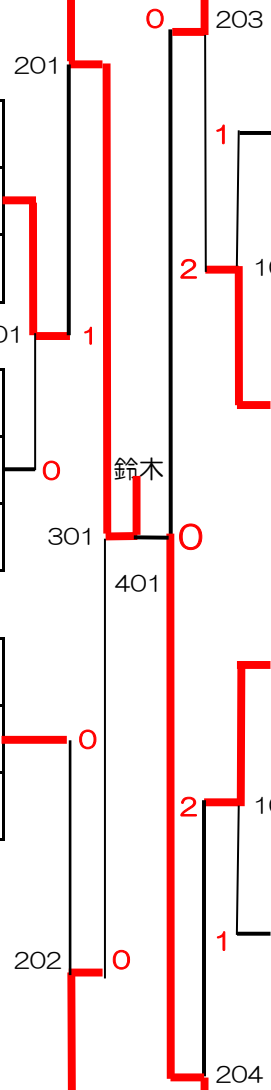

P12 中2男子 12位決定トーナメント

3ゲームマッチ

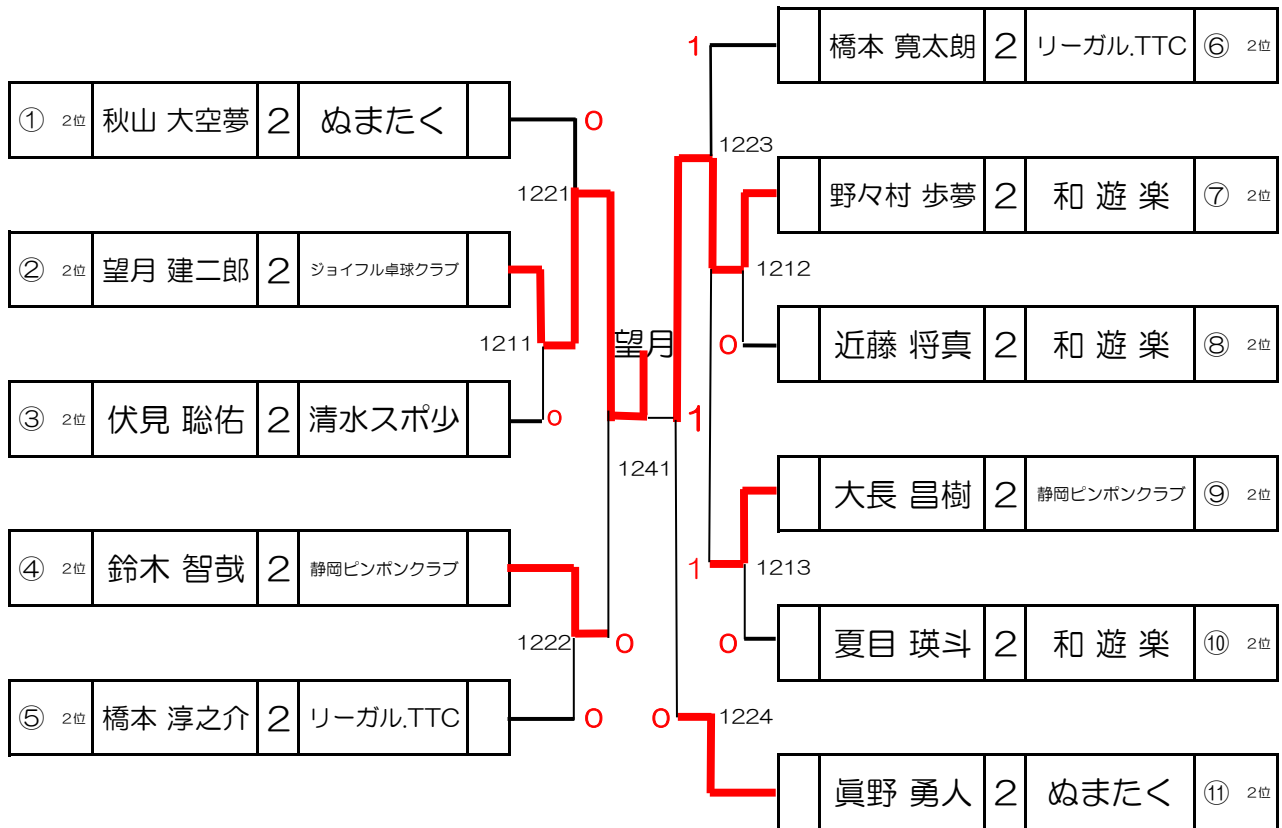

中2男子 23位決定トーナメント

3ゲームマッチ

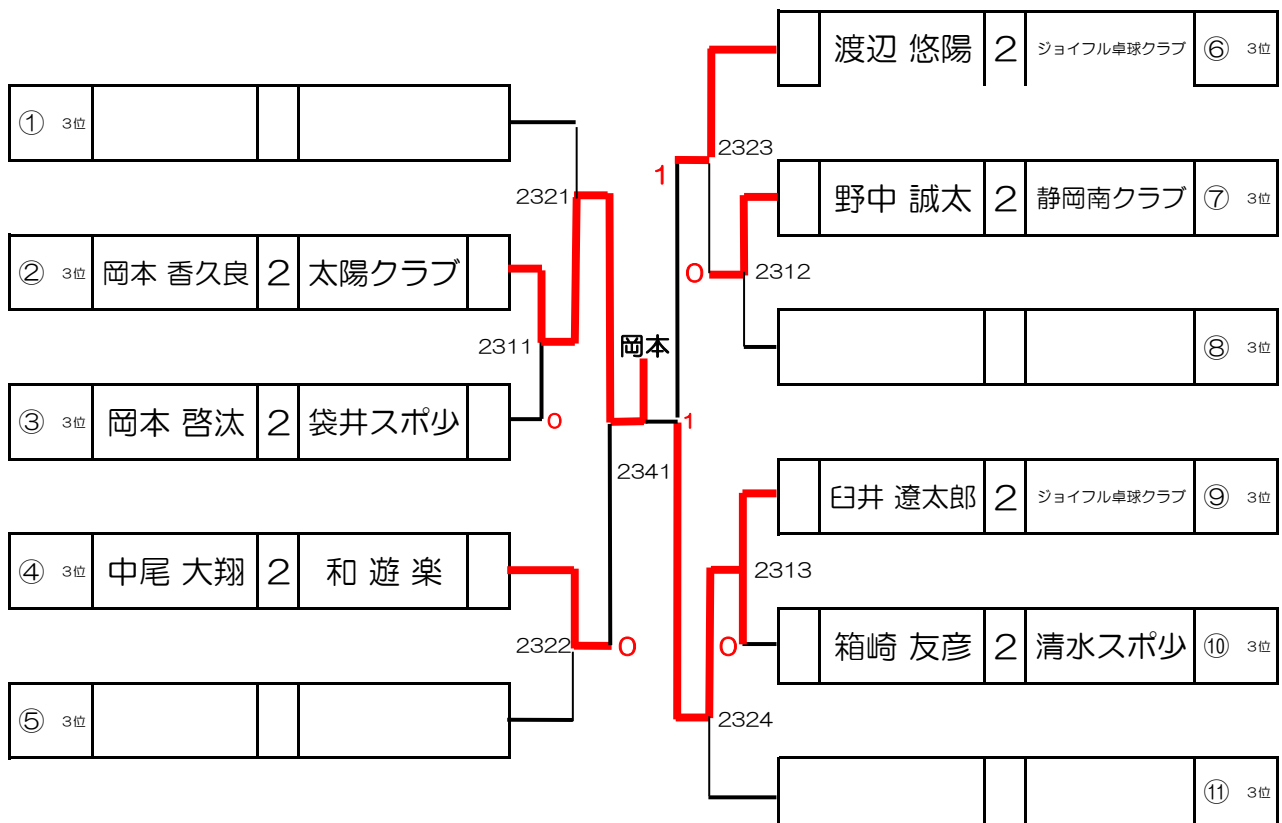

中2女子

予選は3ゲーム、決勝Tは5ゲームマッチ

試合順序：①2-3 ②1-3 ③1-2

試合順序：①2-3 ②1-3 ③1-2

NO	氏名	学年	所属	順位
①	1 山田 真瑚	2	豊田町スポ少	1
	2 中村 心絆	2	清水スポ少	1
	3 杉山 実咲	2	静岡南クラブ	2
②	4 小澤 日和	2	藤枝アイダス	1
	5 飯塚 花音	2	静岡南クラブ	2
	6 佐野 来美	2	清水スポ少	1
③	7 熊王 玲来	2	富士スポ少	3
	8 山内 千佳子	2	清水スポ少	1
	9 望月 愛結	2	静岡南クラブ	2
④	10 飯田 花恋	2	清水スポ少	1
	11 佐藤 真琴	2	リーガル.TTC	3
	12 石居 芭望	2	宇佐美スポ少	2

順位	氏名	学年	所属	NO
⑤	1 堀 杏華	2	清水スポ少	13
	岸本 真奈	2	宇佐美スポ少	14
	2 飯塚 陽菜子	2	静岡南クラブ	15
⑥	1 村田 爽	2	ぬまたく	16
	3 長門 玲奈	2	清水スポ少	17
	2 高野 真由美	2	和遊楽	18
⑦	1 大畑 利衣紗	2	清水スポ少	19
	2 佐藤 伊桜里	2	静岡南クラブ	20
	3 青木 莉乃	2	清水スポ少	21
⑧	2 山下 瑚夏	2	富士スポ少	22
	1 薦田 佳奈	2	清水スポ少	23
	3 久保田 彩愛	2	静岡南クラブ	24

中2女子 9位決定トーナメント

3ゲームマッチ

① 2位	杉山 実咲	2	静岡南クラブ	0	飯塚 陽菜子	2	静岡南クラブ	⑤ 2位
② 2位	飯塚 花音	2	静岡南クラブ	0	高野 真由美	2	和遊楽	⑥ 2位
③ 2位	望月 愛結	2	静岡南クラブ	0	佐藤 伊桜里	2	静岡南クラブ	⑦ 2位
④ 2位	石居 芭望	2	宇佐美スポ少	0	山下 瑚夏	2	富士スポ少	⑧ 2位

中2女子 17位決定トーナメント

3ゲームマッチ

① 3位				0				⑤ 3位
② 3位				0	久保田 彩愛	2	静岡南クラブ	⑧ 3位
③ 3位	熊王 玲来	2	富士スポ少	0	長門 玲奈	2	清水スポ少	⑥ 3位
④ 3位	佐藤 真琴	2	リーガル.TTC	0	青木 莉乃	2	清水スポ少	⑦ 3位

中3男子

予選は3ゲーム、決勝Tは5ゲームマッチ

試合順序：①1-4、②2-3、③1-3、④2-4、⑤1-2、⑥3-4

試合順序：①2-3 ②1-3 ③1-2

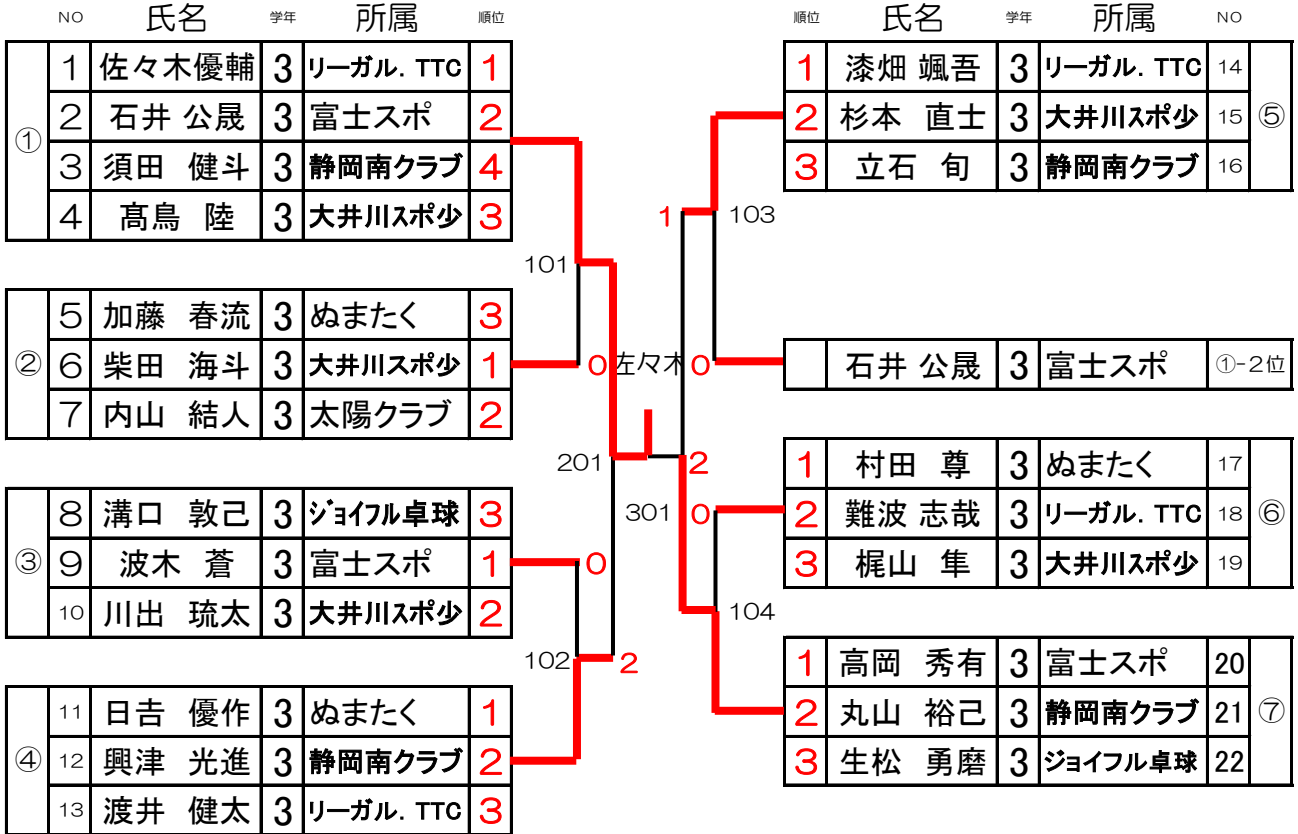

中3男子 9位決定トーナメント

3ゲームマッチ

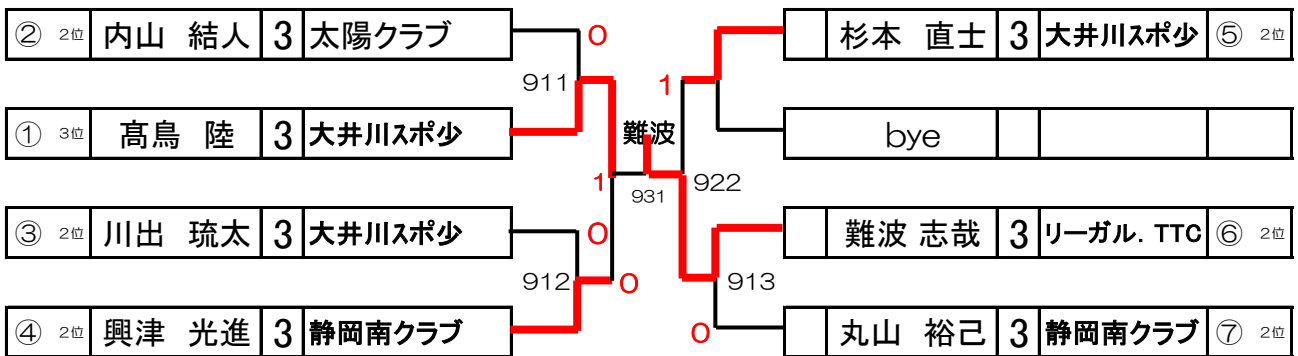

中3男子 16位決定トーナメント

3ゲームマッチ

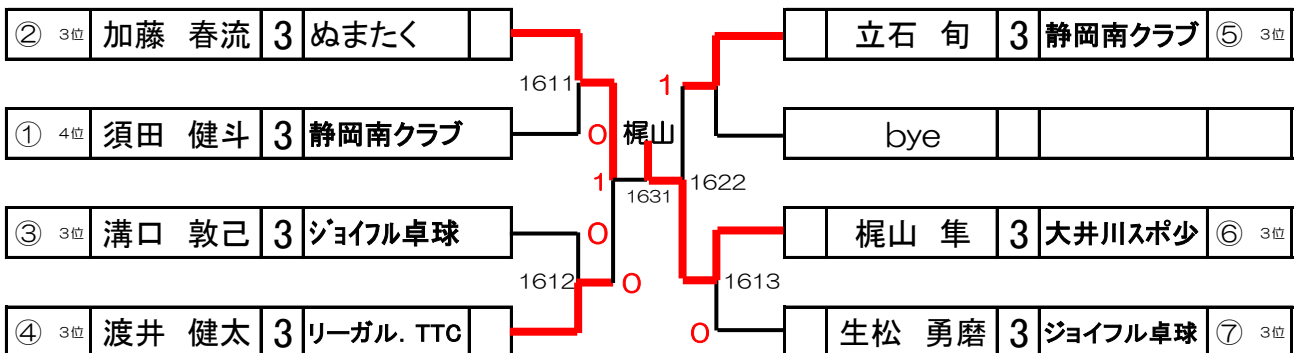

中3女子

予選は3ゲーム、決勝Tは5ゲームマッチ

試合順序：①1-4、②2-3、③1-3、④2-4、⑤1-2、⑥3-4

試合順序：①2-3 ②1-3 ③1-2

NO 氏名 学年 所属 順位

①	1	柴田 雅	3	豊田町スポ少	1
	2	鈴木 和可菜	3	静岡南クラブ	3
	3	鈴木 花稟	3	和遊楽	4
	4	上倉 桜子	3	清水スポ少	2

②	5	山形陽和	3	リーガル. TTC	1
	6	加藤 凜	3	太陽クラブ	3
	7	岡村 咲歩里	3	清水スポ少	2

③	8	松原愛華	3	リーガル. TTC	1
	9	鈴木 柚羽	3	静岡南クラブ	2
	10	井出 麗奈	3	和遊楽	3

④	11	川口 悠菜	3	清水スポ少	1
	12	古屋 杏	3	和遊楽	3
	13	松山 桃江	3	宇佐美スポ少	2

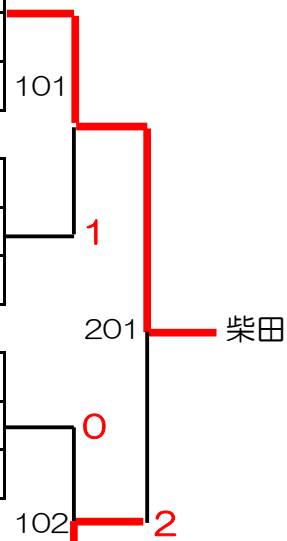

中3女子 5位決定トーナメント

3ゲームマッチ

①		上倉 桜子	3	清水スポ少
②	2位	岡村 咲歩里	3	清水スポ少
③	2位	鈴木 柚羽	3	静岡南クラブ
④	2位	松山 桃江	3	宇佐美スポ少

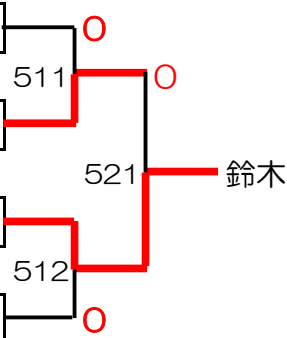

3ゲームマッチ

①	3位	鈴木 和可菜	3	静岡南クラブ
②	3位	加藤 凜	3	太陽クラブ
③	3位	井出 麗奈	3	和遊楽
①	4位	鈴木 花稟	3	和遊楽
④	3位	古屋 杏	3	和遊楽

