



会長杯争奪卓球大会 兼 東京及び大阪卓球選手権  
県予選 (一般・ジュニア・年代別・ダブルス)

1. 日時 令和4年11月26日(土) 受付 8:30  
開会式 9:00
2. 会場 御殿場市体育館
3. 主催 静岡県卓球協会
4. 主管 御殿場市卓球連盟

## 大会役員

大会会長	下田一十四							
大会副会長	川口孝博	平野健次						
顧問	片山孝	山田誠	清水泰	清水洋二	西尾繁昭			
参与	和田正男							
大会委員長	土屋明							
大会副委員長	上原久司	君野博文	大岡宏治	川端英治				
大会委員	金子義則	仲道佳之	山田尚	清水敏朗				
	佐藤富子	富樫昭弘	荒井奈未	山本健児				
	竹内堅二	中嶋英明	野田好人					
	静岡県卓球協会常任理事							

## 競技役員

競技委員長	杉山政司							
競技副委員長	小宮山幸夫	君野博文						
審判長	大塚勇介							
副審判長	黒木康史							
審判員	第1試合はシード選手あるいは大会本部にて指名、以後敗者審判にて行う							
総務委員長	佐藤菜緒子							
緊急対応委員長	杉山政司							
進行委員長	桑迫雄大							
進行委員	遠藤智	杉山勝美	増永伸次	鈴木和人	高木理文			
	坂下都子	大塚寿恵	妹尾由美子	古谷優希	川手啓吾			
	小野祐介	勝間田栞						
記録委員長	君野博文							
記録委員	佐藤葵							
会計委員長	大塚舜介							



男子シングルス (東京-4名、大阪-6名)

16~23コート

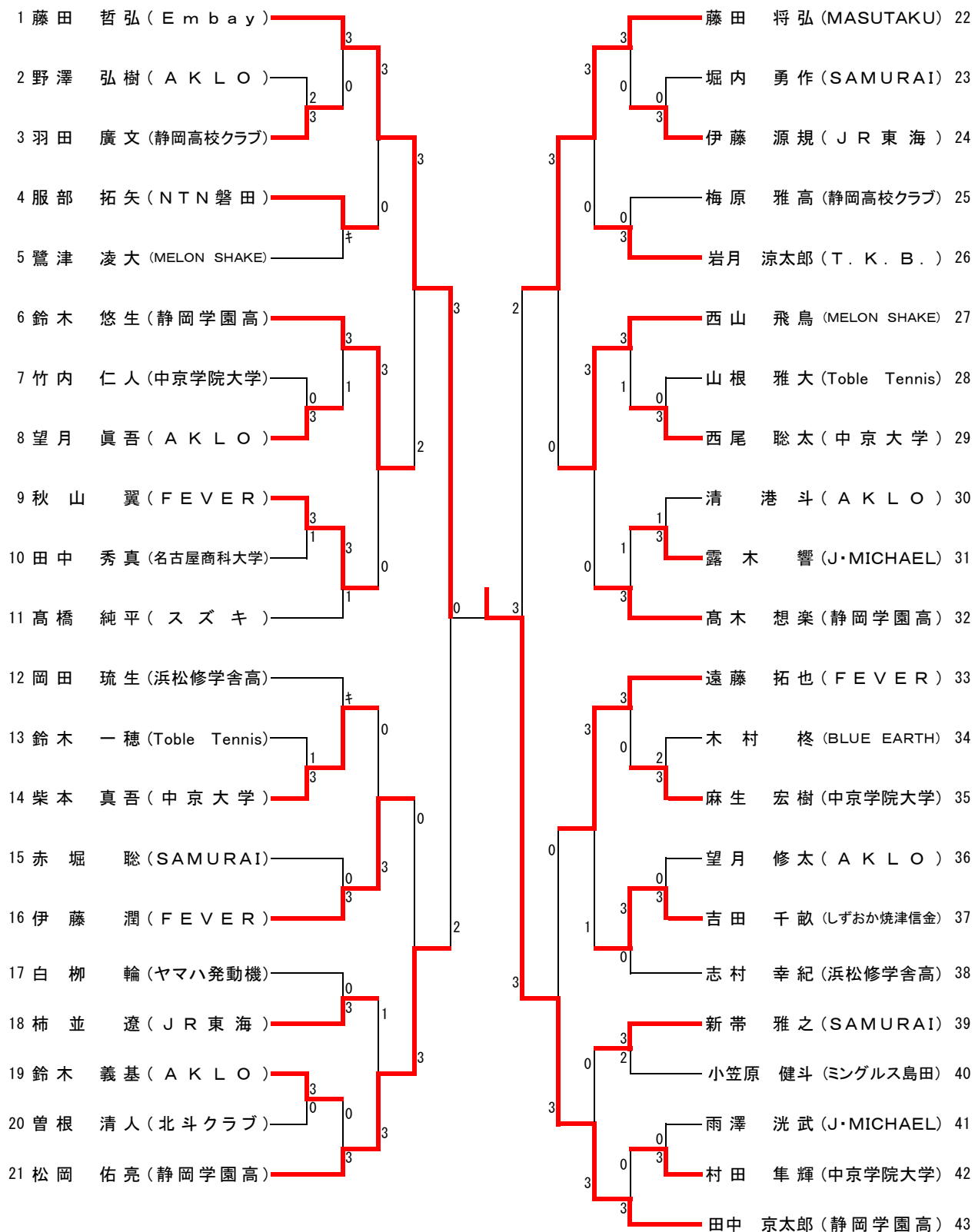

5・6位決定戦

6	鈴木 悠生 (静岡学園高)	3	3	1	3	西山 飛鳥 (MELON SHAKE)	27
16	伊藤 潤 (FEVER)	2	3	1	1	遠藤 拓也 (FEVER)	33



女子シングルス (東京-4名、大阪-6名)

1~2コート

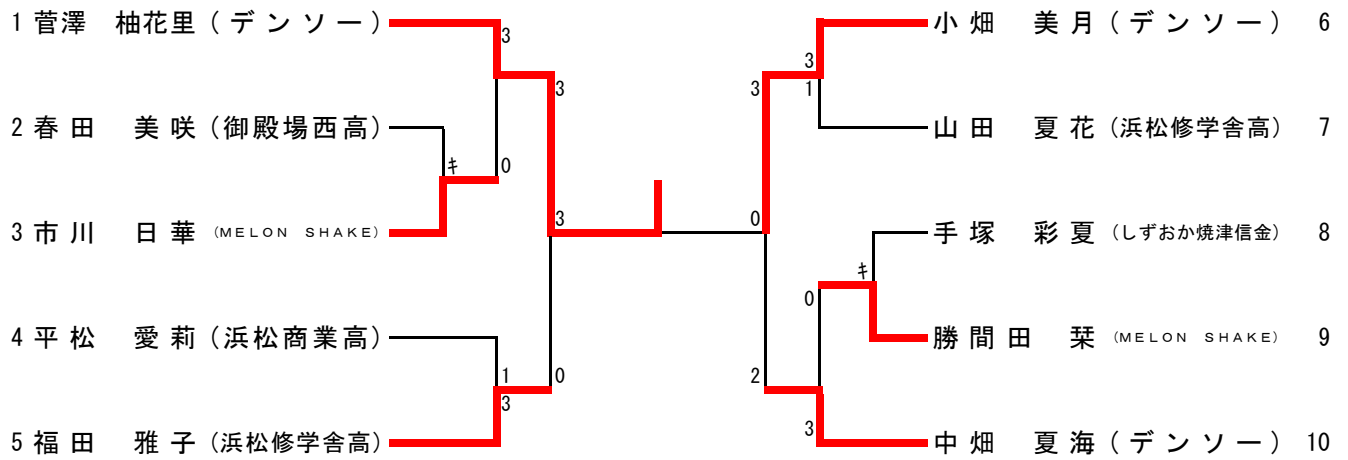

5・6位決定戦

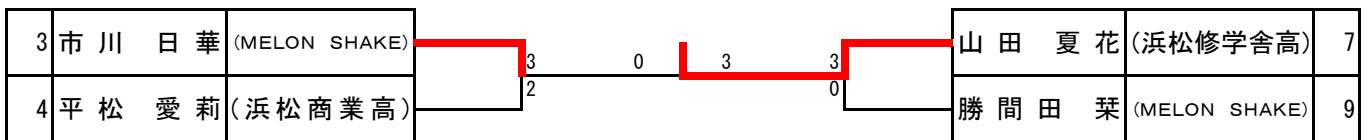

男子ジュニア (東京-2名、大阪-6名)

22~33コート

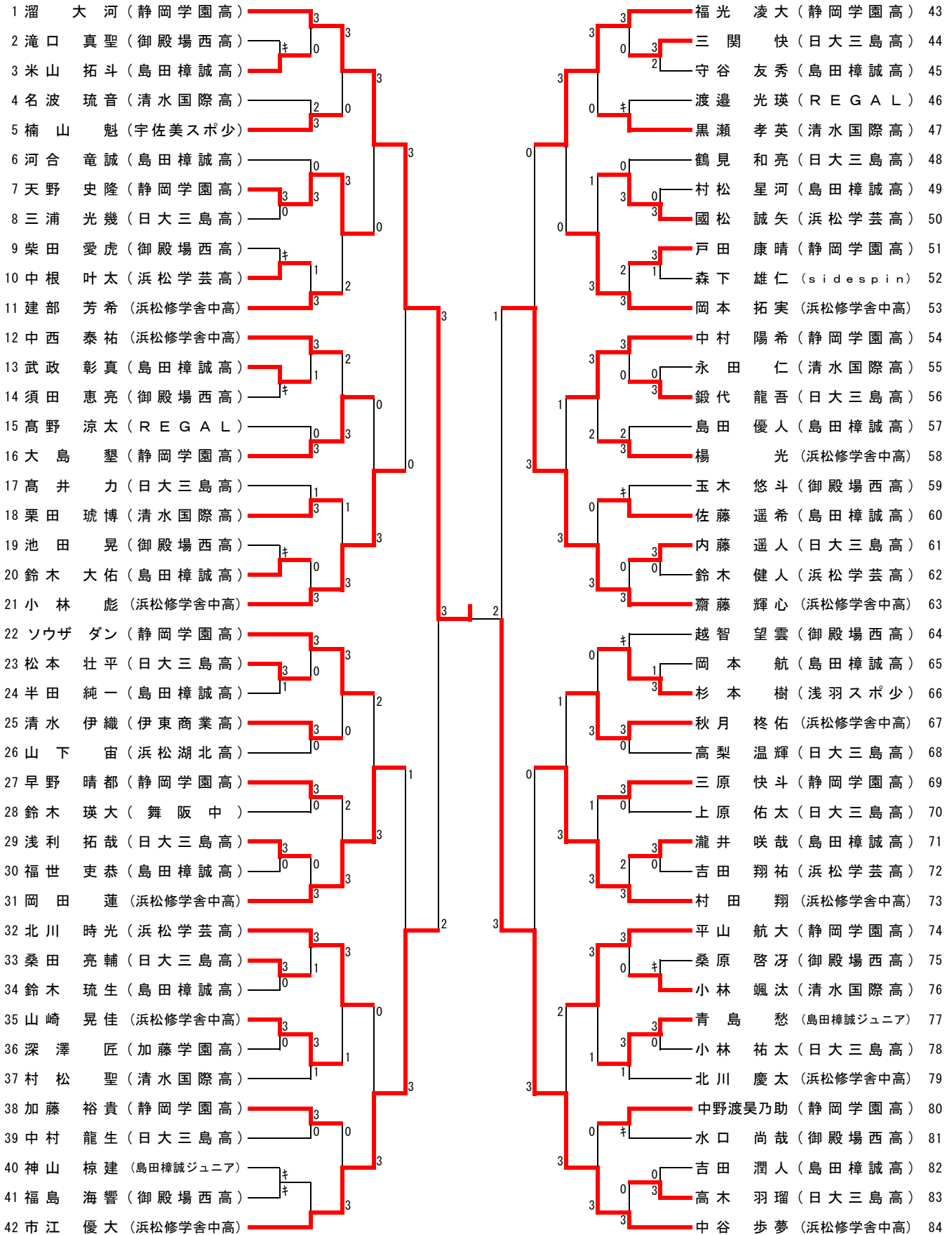

5・6位決定戦

21	小林 彪 (浜松修学舎中高)	3	1	3	3	福光 凌大 (静岡学園高)	43
31	岡田 蓮 (浜松修学舎中高)	2	1	3	1	村田 翔 (浜松修学舎中高)	73

女子ジュニア (東京-2名、大阪-6名)

3~8コート

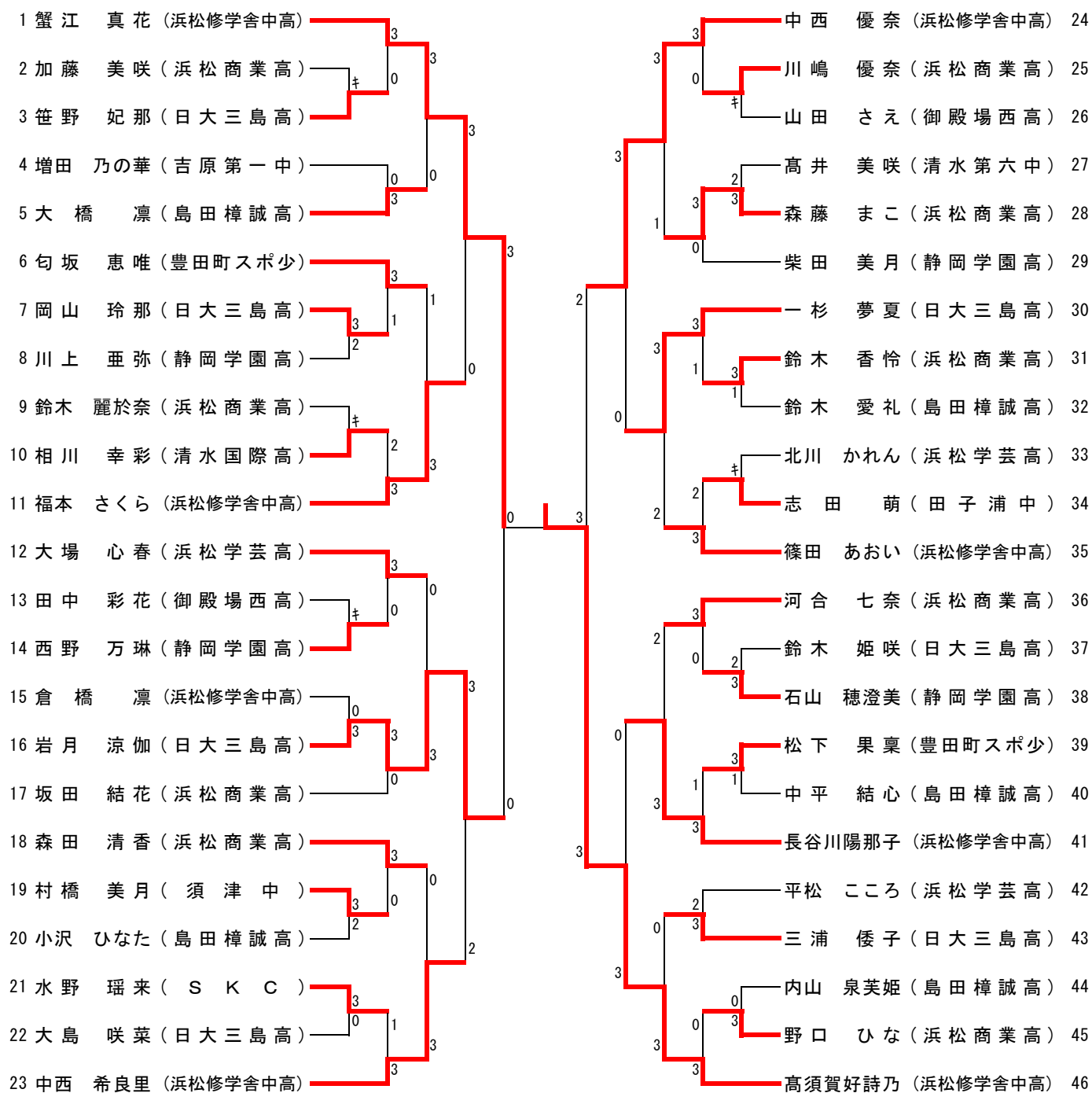

5・6位決定戦

11	福本 さくら	(浜松修学舎中高)	2	3	0	0	3	0	3	1	一杉 夢夏	(日大三島高)	30
23	中西 希良里	(浜松修学舎中高)	3	0	3	0	3	0	3	0	長谷川陽那子	(浜松修学舎中高)	41





男子ローセブンティ (2名)

9~10コート

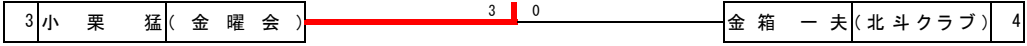
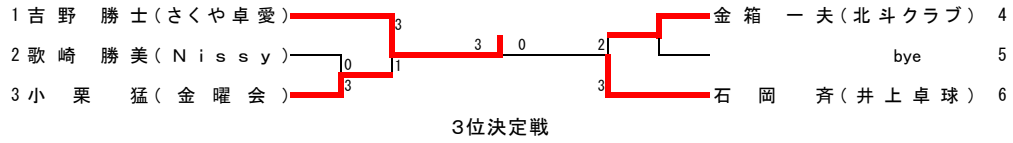

男子ハイセブンティ (1名)

8コート

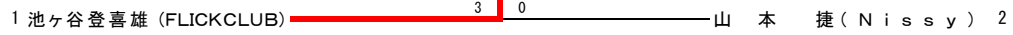

女子サーティ (1名決定) 女子フォーティ (2名決定)

13コート

	望月 奈未	坂田 佐知子	木部 沙織	勝敗	得点	順位
1 W40 望月 奈未 (REGAL)		3 - 2	3 - 1	2 - 0	4	1位
2 W40 坂田 佐知子 (金曜会)	2 - 3		3 - 1	1 - 1	3	2位
3 W30 木部 沙織 (宇佐美スポ少)	1 - 3	1 - 3		0 - 2	2	3位

試合順序: 2-3 ⇒ 1-3 ⇒ 1-2

女子フィフティ (2名)

12コート

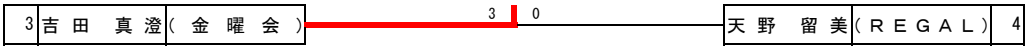
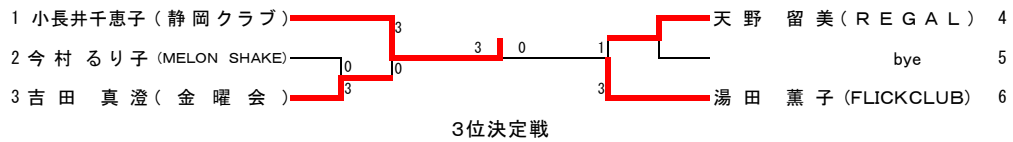

女子ローシックスティ (1名)

9コート

	塩崎 千恵子	豊島 恵子	森 貴美子	勝敗	得点	順位
1 塩崎 千恵子 (さくや卓愛)		3 - 0	3 - 0	2 - 0	4	1位
2 豊島 恵子 (MELON SHAKE)	0 - 3		2 - 3	0 - 2	2	3位
3 森 貴美子 (Nissy)	0 - 3	3 - 2		1 - 1	3	2位

試合順序: 2-3 ⇒ 1-3 ⇒ 1-2

女子ハイシックスティ (1名)

10コート

	氏原 美智子	大森 恵子	長倉 芳江	勝敗	得点	順位
1 氏原 美智子 (金曜会)		3 - 1	W - L	2 - 0	4	1位
2 大森 恵子 (MELON SHAKE)	1 - 3		W - L	1 - 1	3	2位
3 長倉 芳江 (Nissy)	L - W	L - W		0 - 0	0	3位

試合順序: 2-3 ⇒ 1-3 ⇒ 1-2

女子ロー・ハイシックスティ (1名)

出場決定戦

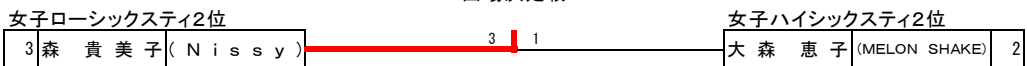

女子ローセブンティ (3名)

11コート

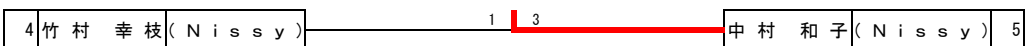
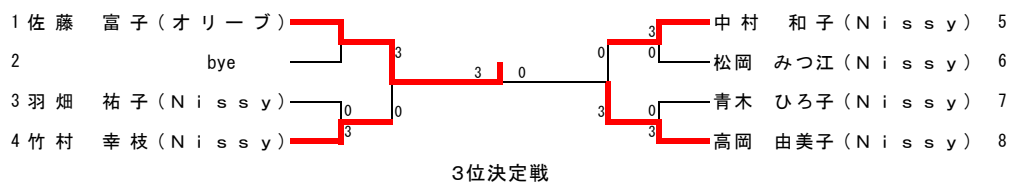

## 1. 第1試合及び審判

コートNo.	対戦相手			審判
1	WD 2	対	WD 3	WD 1
2	WD 7	対	WD 8	WD 6
3	WD 9	対	WD 10	WD 11
4	WD 4	対	WD 5	WD 12
5	WD 15	対	WD 16	WD 17
6	WD 19	対	WD 20	WD 18
7	WD 21	対	WD 22	WD 23
8	M75 1	対	M75 2	日大三 笹野
9	W60 2	対	W60 3	W60 1
10	W65 2	対	W65 3	W65 1
11	W70 3	対	W70 4	W70 1
12	W50 2	対	W50 3	W50 1
13	W40 2	対	W30 3	W40 1
14	MD 2	対	MD 3	MD 1
15	MD 40	対	MD 41	MD 66
16	MD 42	対	MD 43	MD 5
17	MD 6	対	MD 7	MD 50
18	MD 8	対	MD 9	MD 51
19	MD 10	対	MD 11	MD 49
20	MD 12	対	MD 13	MD 52
21	MD 14	対	MD 15	MD 53
22	MD 16	対	MD 17	MD 54
23	MD 18	対	MD 19	MD 55
24	MD 20	対	MD 21	MD 56
25	MD 22	対	MD 23	MD 57
26	MD 24	対	MD 25	MD 59
27	MD 26	対	MD 27	MD 58
28	MD 46	対	MD 47	MD 28
29	MD 30	対	MD 31	MD 62
30	MD 32	対	MD33	MD 61
31	MD 34	対	MD 35	MD 63
32	MD 36	対	MD 37	MD 44
33	MD 38	対	MD 39	MD 56

MD (男子ダブルス)

WD (女子ダブルス)

## 2. 開始時間とコート

種 目	開始時間	コート
女子ダブルス	9:10	1~8
男子ダブルス	9:10	14~33
女子ジュニア	10:10	3~8
男子ジュニア	10:10	22~33
女子シングルス	12:10	1~2
男子シングルス	10:20	16~23
男子サーティ	11:40	10
	13:30	14~15
男子フォーティ	12:40	9
男子フィフティ	12:40	10~11
男子ローシックスティ	11:10	12
男子ハイシックスティ	11:10	13
男子ローセブンティ	10:40	9~10
男子ハイセブンティ	9:10	8
女子サーティ	9:10	13
女子フォーティ		
女子フィフティ	9:10	12
女子ローシックスティ	9:10	9
女子ハイシックスティ	9:10	10
女子ローセブンティ	9:10	11

(R1)  
(R2~)

(注) ゲーム進行状況によって、開始時間とコートを変更する場合があります。

## 3. 東京および大阪選手権の出場枠と順位決定戦

種 目	[順位決定戦]	東京	大阪
男子シングルス	[5~6位]	4名	6名
女子シングルス	[5~6位]	4名	6名
男子ダブルス	[3位]	3組	3組
女子ダブルス	[3位]	2組	3組
男子ジュニア	[5~6位]	2名	6名
女子ジュニア	[5~6位]	2名	6名
年代別シングルス	[3位]	2名	

## 4. 無条件出場資格者

氏 名 (所属)	東京	大阪
森田 彩音 (デンソー)	女子S	女子S
小畑・菅澤 (デンソー)	女子D	女子D

【2022年全日本マスターズ】ベスト8 12/2-4 岡山県  
出場者がベスト8に入賞した場合、3位から繰り上げる

## 【本大会申込みのお願い】

- 1) 本大会への出場権を得た選手は、必ず予選会場で『参加申込み』をしてください。
- 2) 無条件出場資格者も予選会場で『参加申込み』をしてください、申込みは代理人でも可とします。
- 3) 申込みの際は、必ず参加料を添えて申し込んでください。
- 4) 年代別の繰り上げ出場者には、県卓から『出場決定と振込先口座』をご案内いたします。
- 5) 本大会参加料

種 目	東京	大阪
シングルス	3,000円	3,000円
ジュニア	3,000円	2,000円
ダブルス	4,000円	4,000円

本大会の要項は、静岡県卓球協会の  
ホームページからダウンロードできます。