

始めようスポーツ
楽しもう卓球

2022年度

第76回東京卓球選手権（ホープスの部 カブの部）兼
第62回大阪国際オープン卓球選手権大会（ホープスの部）県予選

1. 期	日	2022年10月8日(土)	9時00分開会式
2. 会	場	磐田市総合体育館	
3. 主	催	静岡県卓球協会	
4. 協	賛	日本卓球株式会社	



競技役員

競技委員長	土屋 明			
競技副委員長	瀬山 隆史	水谷 信雄	成田 徹	岡野 靖彦
審判長	大岡 宏治			
副審判長	清水 敏朗			
総務委員長	中嶋 英明			
総務委員	佐藤 雅之	岡野 靖彦		
緊急対応委員長	岡野 靖彦			
進行委員長	清水 敏朗			
進行委員	小学生委員会	各チーム父兄		
記録委員長	瀬山 隆史			
記録委員	岡野 靖彦	水谷 信雄		
受付	中嶋 英明	佐藤 雅之		
会計	佐藤 雅之			

P5

バンビ男子

試合順序:①2-3 ②1-3 ③1-2

グループ	NO	氏名	学年	所属	順位
1	1	池田 偲連	2	JoyS	1
	2	渡邊 廉斗	2	雄踏スポ少	2
	3	村田 英一 年長		ぬまたくクラブ	
4	2位	山下 雄成	2	富士スポ少	
101 ①					
3	2位	今泉 樹	1	細江卓研	
102 ②					
2	4	村松 理久	2	竜洋西スポ少	1
	5	前花 悠人	2	富士スポ少	3
	6	杉村 漣音	1	ASURA SD	2
	7	栗島 良輔	1	ぬまたくクラブ	4
103 ③					
3	8	漆畑 竜芽	1	JoyS	1
	9	今泉 樹	1	細江卓研	2
	10	平岡 隼太	1	清水スポ少	3
2	2位	杉村 漣音	1	ASURA SD	
104 ④					
1	2位	渡邊 廉斗	2	雄踏スポ少	
4	11	伊藤 旭	2	ぬまたくクラブ	1
	12	山下 雄成	2	富士スポ少	2
	13	奥川 暖真	1	JoyS	3

バンビ男子 決勝リーグ

試合順序:①1-4 ②2-3 ③2-4 ④1-3 ⑤3-4 ⑥1-2

NO	氏名	学年	チーム名	1	2	3	4	得点	勝率	順位
				池田 偲連	伊藤 旭	漆畑 竜芽	村松 理久			
1	① 池田 偲連	2	JoyS		3	3	3	6		1
2	④ 伊藤 旭	2	ぬまたくクラブ	2		3	3	5		2
3	③ 漆畑 竜芽	1	JoyS	0	0		3	4		3
4	② 村松 理久	2	竜洋西スポ少	0	0	1		3		4

バンビ女子

グループ NO 試合順序:①2-3 ②1-3 ③1-2

グループ	NO	氏名	学年	チーム名	順位
1	1	吉村 風花	2	豊田町スポ少	1
	2	大越 星奈	4	清卓クラブ	
	3	黒瀬 麻心	年長	細江卓研	2
6	2位	本間しおり	1	清卓クラブ	
5	2位	荻田 夕彩	2	雄踏スポ少	
2	4	河原崎 葵	2	大井川スポ少	1
	5	川合 彩月	2	豊田町スポ少	2
	6	木部 里桜	1	宇佐美スポ少	3
4	2位	中澤 結月	1	清水スポ少	
3	7	日野 琴美	2	太陽クラブ	1
	8	西澤 乙桜	1	細江卓研	2
	9	石井あかり	年長	富士スポ少	3
4	10	杉浦はぐみ	2	新居スポ少	1
	11	波木 朱莉	4	富士スポ少	
	12	中澤 結月	1	清水スポ少	2
3	2位	西澤 乙桜	1	細江卓研	
5	13	小池 真桜	2	豊田町スポ少	1
	14	荻田 夕彩	2	雄踏スポ少	2
	15	高塚日向空	1	FLICKCLUB	3
2	2位	川合 彩月	2	豊田町スポ少	
1	2位	黒瀬 麻心	年長	細江卓研	
6	16	田村 歩羽	2	舞阪ジュニア	1
	17	本間しおり	1	清卓クラブ	2
	18	小松原優那	年長	菊川スポ少	3

20	①
101	2
102	0
202	②
103	1
203	③
103	0
204	④

バンビ女子 決勝リーグ

試合順序:①1-4 ②2-3 ③2-4 ④1-3 ⑤3-4 ⑥1-2

NO	氏名	学年	チーム名	1	2	3	4	得点	勝率	順位
				吉村 風花	田村 歩羽	小池 真桜	河原崎 葵			
1	① 吉村 風花	2	豊田町スポ少		2	3	3	5		2
2	④ 田村 歩羽	2	舞阪ジュニア	3		3	3	6		1
3	③ 小池 真桜	2	豊田町スポ少	0	0		3	4		3
4	② 河原崎 葵	2	大井川スポ少	0	0	0		3		4

カブ男子

試合順序:①1-4 ②2-3 ③2-4 ④1-3 ⑤3-4 ⑥1-2

試合順序: ①2-3 ②1-3 ③1-2

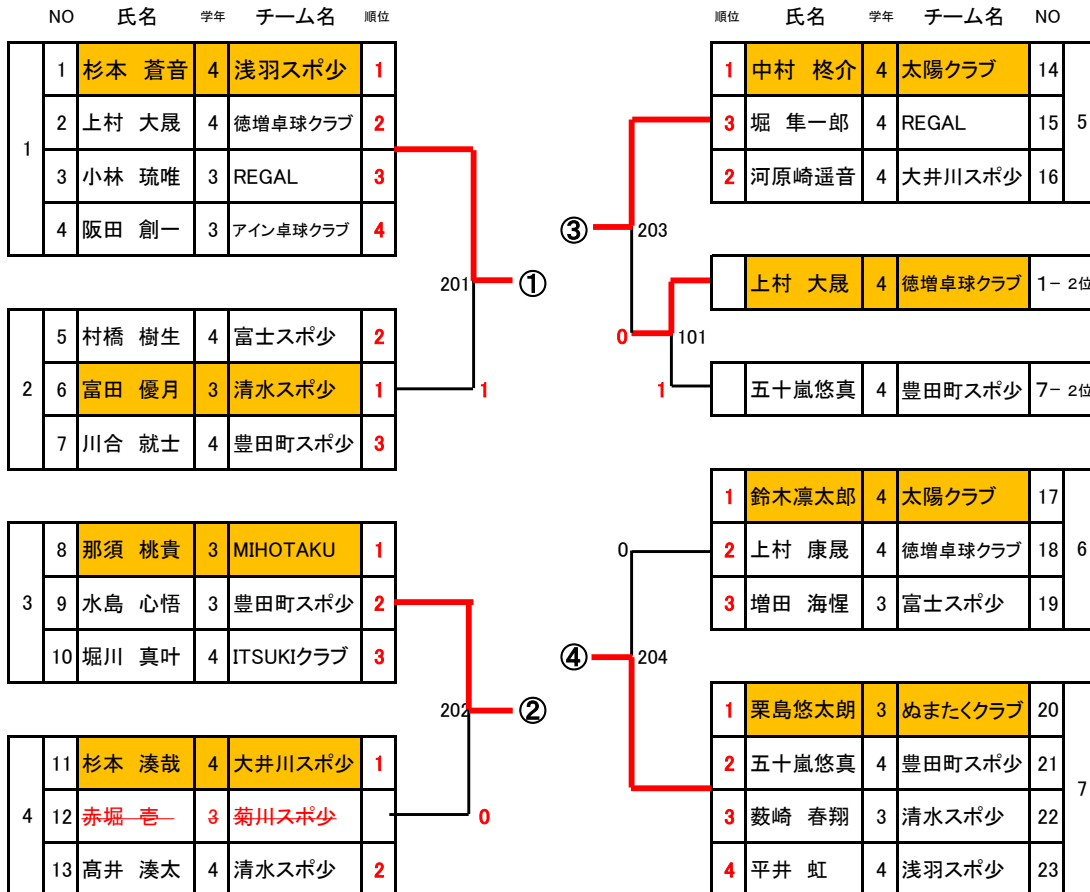

カブ男子決勝リーグ

試合順序:①1-4 ②2-3 ③2-4 ④1-3 ⑤3-4 ⑥1-2

NO	氏名	学年	チーム名	杉本 蒼音	栗島悠太郎	中村 柗介	那須 桃貴	得点	勝率	順位
1	① 杉本 蒼音	4	浅羽スポ少		3	3	1	5	1.333333	1
2	④ 栗島悠太郎	3	ぬまたくクラブ	0		3	3	5	0.6	3
3	③ 中村 柗介	4	太陽クラブ	0	0		0	3		4
4	② 那須 桃貴	3	MIHOTAKU	3	2	3		5	1.25	2

カブ女子

試合順序: ①1-4 ②2-3 ③2-4 ④1-3 ⑤3-4 ⑥1-2

試合順序: ①2-3 ②1-3 ③1-2

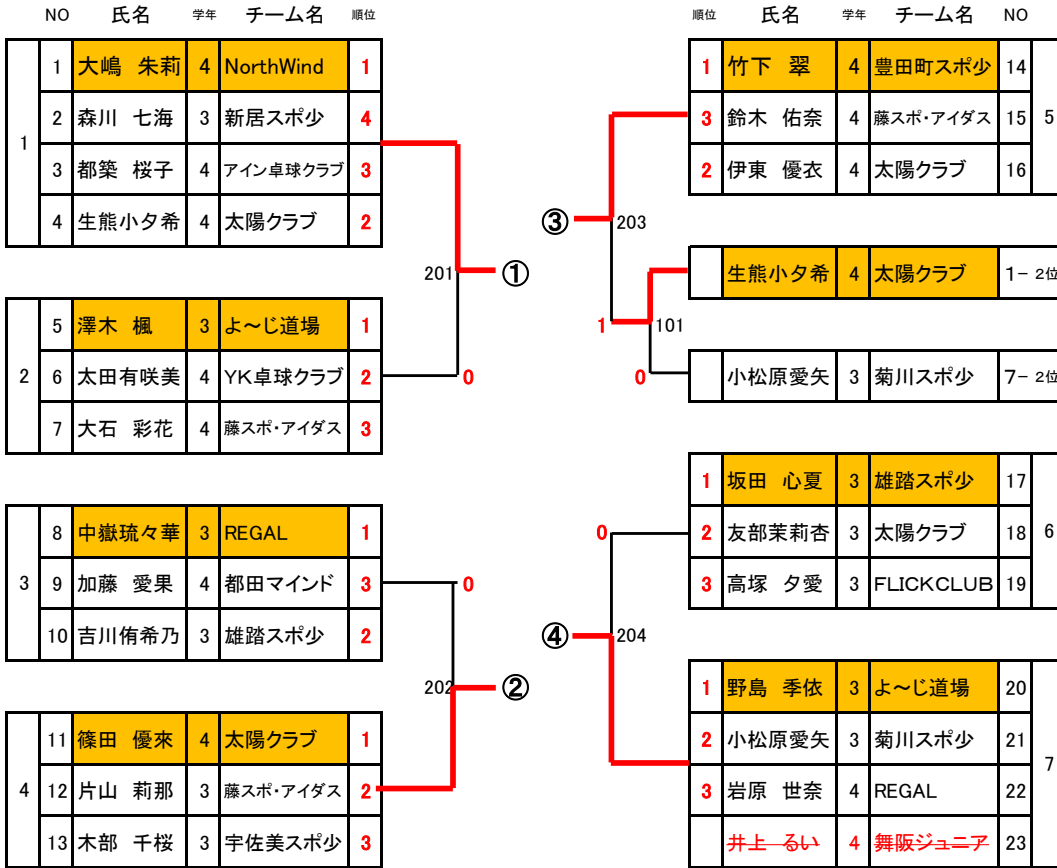

カブ女子決勝リーグ

試合順序: ①1-4 ②2-3 ③2-4 ④1-3 ⑤3-4 ⑥1-2

NO	氏名	学年	チーム名	大嶋 朱莉	野島 季依	竹下 翠	篠田 優来	得点	勝率	順位
1	① 大嶋 朱莉	4	NorthWind	/	3	3	0	5	0	1
2	④ 野島 季依	3	よ〜じ道場	1	/	0	3	4	0	3
3	③ 竹下 翠	4	豊田町スポ少	1	3	/	3	5	x	2
4	② 篠田 優来	4	太陽クラブ	3	1	2	/	4	x	4

ホープス男子

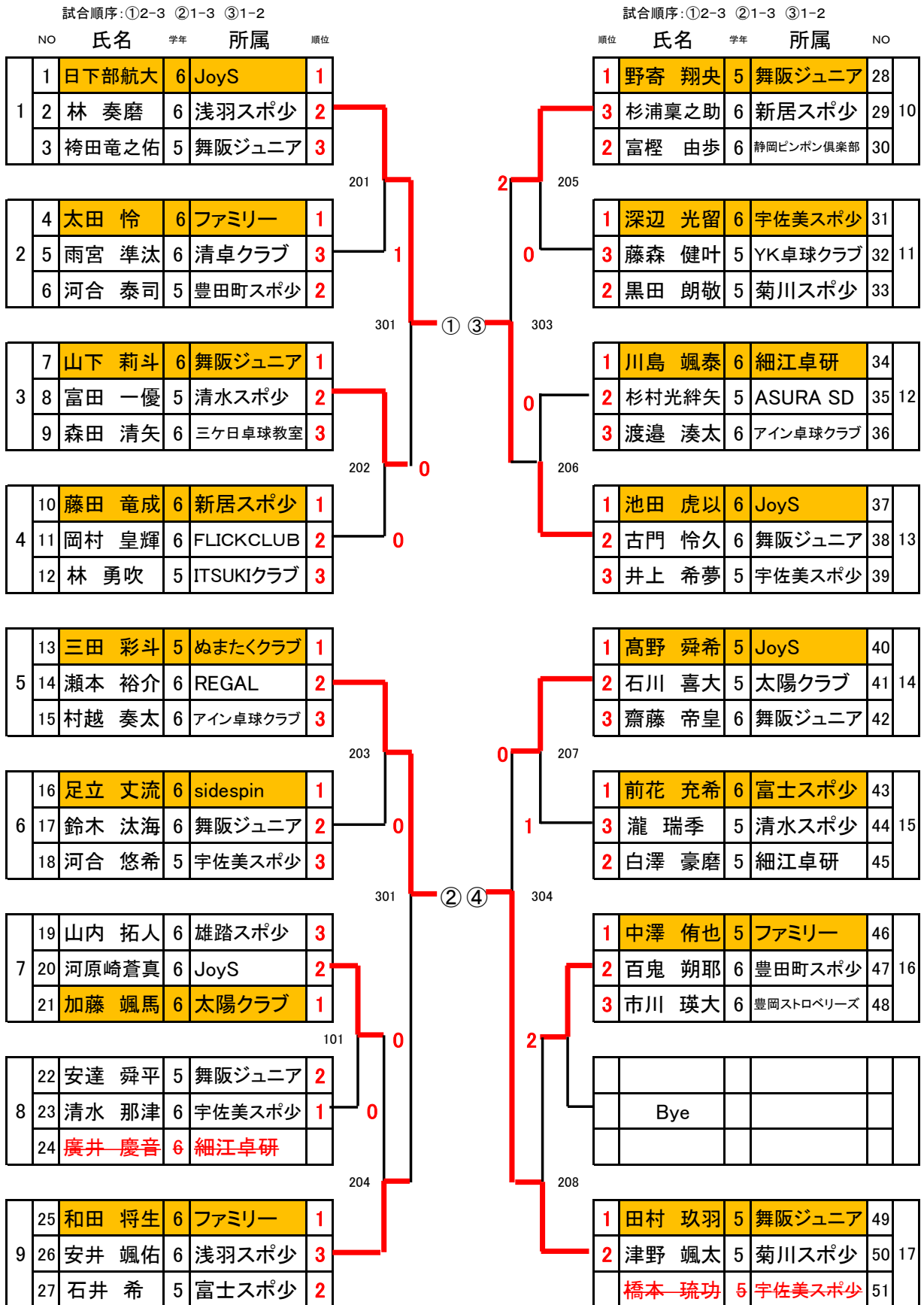

ホープス男子 決勝リーグ

試合順序:①1-4 ②2-3 ③2-4 ④1-3 ⑤3-4 ⑥1-2

NO	氏名	学年	所属	日下部航大	田村 玖羽	池田 虎以	三田 彩斗	得点	勝率	順位
1 ①	日下部航大	6	JoyS	/	0	0	3	4	×	4
2 ④	田村 玖羽	5	舞阪ジュニア	3	/	2	1	4	○	3
3 ③	池田 虎以	6	JoyS	3	3	/	0	5	×	2
4 ②	三田 彩斗	5	ぬまたくクラブ	1	3	3	/	5	○	1

ホープス男子 5位決定リーグ

試合順序:①1-4 ②2-3 ③2-4 ④1-3 ⑤3-4 ⑥1-2

NO	氏名	学年	所属	山下 莉斗	高野 舜希	野寄 翔央	和田 将生	得点	勝率	順位
301 負	山下 莉斗	6	舞阪ジュニア	/	3	3	3	6		5
304 負	高野 舜希	5	JoyS	0	/	0	2	3		8
303 負	野寄 翔央	5	舞阪ジュニア	0	3	/	3	5		6
302 負	和田 将生	6	ファミリー	0	3	1	/	4		7

ホープス女子

試合順序:①2-3 ②1-3 ③1-2				試合順序:①2-3 ②1-3 ③1-2					
NO	氏名	学年	所属	順位	順位	氏名	学年	所属	NO
1	1 草間あいる	6	清卓クラブ	1	101	1 野島 芽依	5	よ〜じ道場	23
	2 石川 凜華	6	雄踏スポ少	2		2 大塚 咲良	5	JoyS	24
	3 水野 陽和	5	SKC	3		3 熊王 愛來	5	富士スポ少	25
2	4 大井川琳奈	6	徳増卓球クラブ	1	201	漆畑 瑛奈 5 JoyS ⑦2位			
	5 早川 純麗	5	富士スポ少	2					
	6 大野 瑠華	6	島田樟誠ジュニア	3					
3	7 鈴木 七海	6	ぬまたくクラブ	1	102	2 望月 凜音	5	REGAL	26
	8 三上 明夏	6	舞阪ジュニア	2		1 柴田 瑛奈	5	大井川スポ少	27
	9 鈴木 璃央	5	竜洋西スポ少	3		3 渡邊 麻名	5	雄踏スポ少	28
4	10 津高 由奈	6	豊田町スポ少	1	103	1 永峰 佳瑠	5	ITSUKIクラブ	29
	11 鈴木 日葵	6	sidespin	2		3 植松 梨子	6	ぬまたくクラブ	30
	12 本間 綾乃	6	裾野クラブ	3		2 萩原 紗那	6	竜洋西スポ少	31
5	13 青野 美咲	6	大井川スポ少	1	104	1 小川 夢愛	6	MIHOTAKU	32
	14 波木 愛莉	6	富士スポ少			2 西澤 祐月	5	細江卓研	33
	15 河邊 琴音	5	新居スポ少	2		3 奥川 愛菜	5	JoyS	34
6	16 伊藤 愛花	5	ぬまたくクラブ	1	105	1 増田 葉月	6	島田樟誠ジュニア	35
	17 辻村 桜菜	6	雄踏スポ少			2 多田 穂香	6	ぬまたくクラブ	36
	18 佐野 海空	5	清水スポ少	2		3 宮崎 緒珠	5	舞阪ジュニア	37
Bye				202	②④	1 加藤 柚那	5	都田マインド	38
						2 森川帆乃香	6	新居スポ少	39
						3 増田 奈海	6	富士スポ少	40
7	19 近藤 凜	6	新居スポ少	1	107	1 伊藤 一花	6	ぬまたくクラブ	41
	20 漆畑 瑛奈	5	JoyS	2		2 渡邊 七星	5	雄踏スポ少	42
	21 鈴木 欧華	6	アイン卓球クラブ	4		3 鈴木 菜月	5	豊田町スポ少	43
	22 田中あかね	5	ぬまたくクラブ	3					

ホープス女子 決勝リーグ

試合順序:①1-4 ②2-3 ③2-4 ④1-3 ⑤3-4 ⑥1-2

NO	氏名	学年	所属	草間あいる	伊藤 一花	漆畑 瑛奈	青野 美咲	得点	勝率	順位
1 ①	草間あいる	6	清卓クラブ	/	1	3	1	4		3
2 ④	伊藤 一花	6	ぬまたくクラブ	3	/	3	3	6		1
3 ③	漆畑 瑛奈	5	JoyS	1	0	/	2	3		4
4 ②	青野 美咲	6	大井川スポ少	3	0	3	/	5		2

ホープス女子 5位決定リーグ

試合順序:①1-4 ②2-3 ③2-4 ④1-3 ⑤3-4 ⑥1-2

NO	氏名	学年	所属	津高 由奈	小川 夢愛	永峰 佳瑠	近藤 凜	得点	勝率	順位
201 負	津高 由奈	6	豊田町スポ少	/	0	1	0	3		8
204 負	小川 夢愛	6	MIHOTAKU	3	/	3	2	5		6
203 負	永峰 佳瑠	5	ITSUKIクラブ	3	1	/	0	4		7
202 負	近藤 凜	6	新居スポ少	3	3	3	/	6		5

第76回東京卓球選手権(ホープスの部 カブの部)代表者

ホープス男子

順位	氏名	学年	所属	備考
1	三田 彩斗	5	ぬまたくクラブ	
2	池田 虎以	6	JoyS	

カブ男子

順位	氏名	学年	所属	備考
1	杉本 蒼音	4	浅羽スポ少	
2	那須 桃貴	3	MIHOTAKU	

ホープス女子

順位	氏名	学年	所属	備考
推薦	花沢 夏琳	6	よ〜じ道場	
推薦	岩見 香蓮	6	徳増卓球クラブ	出場辞退
1	伊藤 一花	6	ぬまたくクラブ	
2	青野 美咲	6	大井川スポ少	

カブ女子

順位	氏名	学年	所属	備考
1	大嶋 朱莉	4	NorthWind	
2	竹下 翠	4	豊田町スポ少	

大阪国際オープンホープス以下男子 最終選考

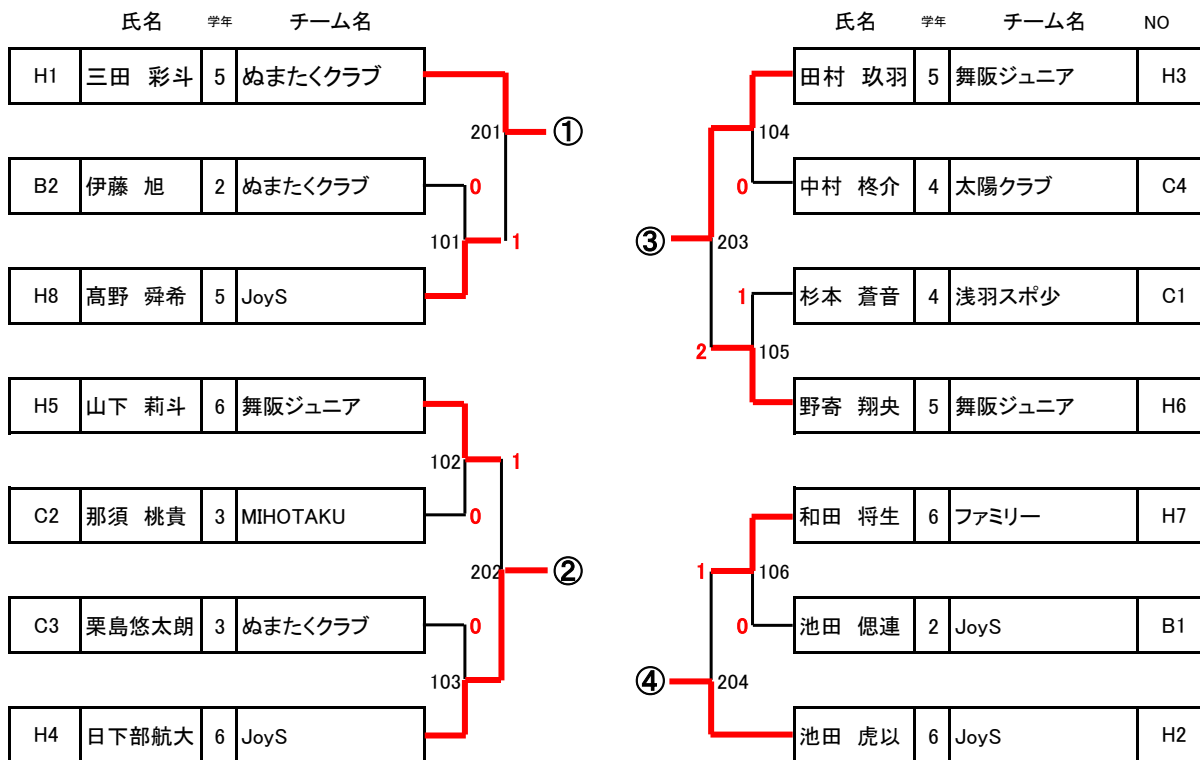

男子決勝リーグ

試合順序: ①1-4 ②2-3 ③2-4 ④1-3 ⑤3-4 ⑥1-2

NO	氏名	学年	チーム名	三田 彩斗	池田 虎以	田村 玖羽	日下部航大	得点	勝率	順位
1	① 三田 彩斗	5	ぬまたくクラブ		3	3	1	5	1	2
2	④ 池田 虎以	6	JoyS	1		1	1	3		4
3	③ 田村 玖羽	5	舞阪ジュニア	1	3		3	5	0.8	3
4	② 日下部航大	6	JoyS	3	3	2		5	1.25	1

男子5位決定リーグ

試合順序: ①1-4 ②2-3 ③2-4 ④1-3 ⑤3-4 ⑥1-2

NO	氏名	学年	チーム名	高野 舜希	和田 将生	野寄 翔央	山下 莉斗	得点	勝率	順位
201負	高野 舜希	5	JoyS		2	0	0	3		8
204負	和田 将生	6	ファミリー	3		3	3	6		5
203負	野寄 翔央	5	舞阪ジュニア	3	1		3	5		6
202負	山下 莉斗	6	舞阪ジュニア	3	2	1		4		7

大阪国際オープンホープス以下女子 最終選考

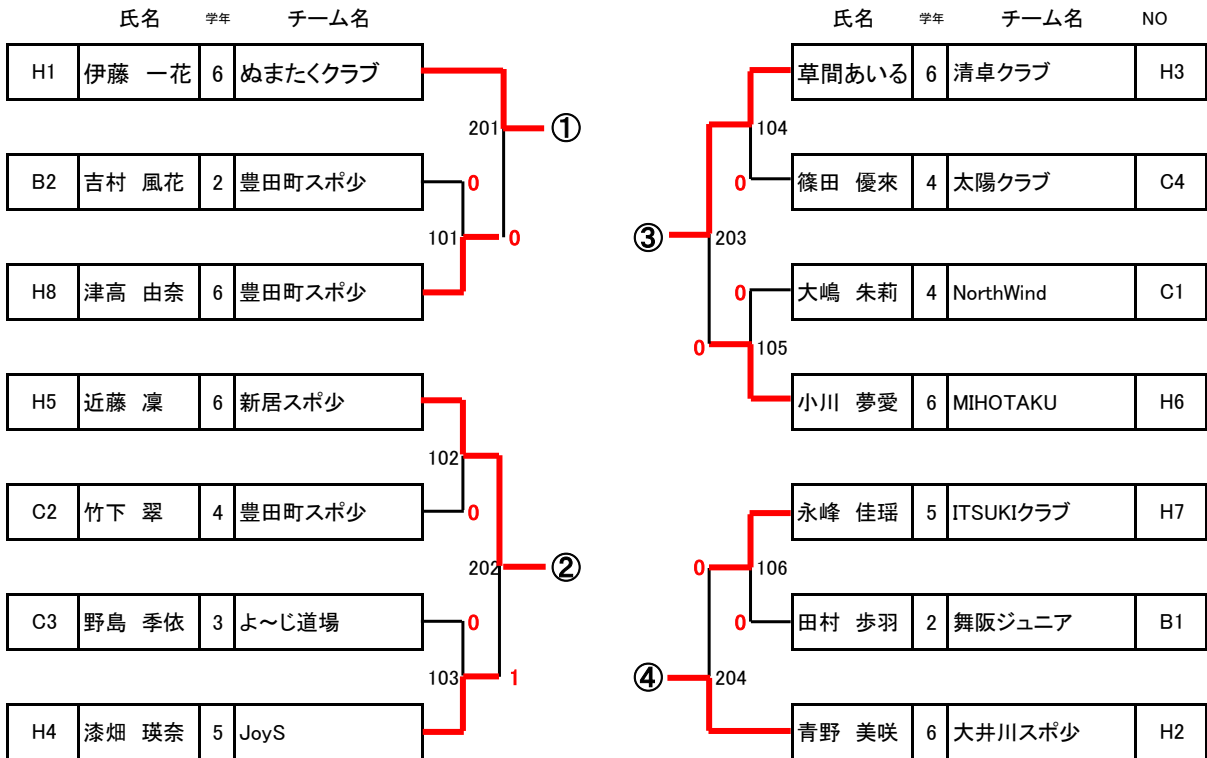

女子決勝リーグ

試合順序: ①1-4 ②2-3 ③2-4 ④1-3 ⑤3-4 ⑥1-2

NO	氏名	学年	チーム名	伊藤 一花	青野 美咲	草間あいる	近藤 凜	得点	勝率	順位
1	① 伊藤 一花	6	ぬまたくクラブ		3	3	3	6		1
2	④ 青野 美咲	6	大井川スポ少	0		0	0	3		4
3	③ 草間あいる	6	清卓クラブ	0	3		0	4		3
4	② 近藤 凜	6	新居スポ少	2	3	3		5		2

女子5位決定リーグ

試合順序: ①1-4 ②2-3 ③2-4 ④1-3 ⑤3-4 ⑥1-2

NO	氏名	学年	チーム名	津高 由奈	永峰 佳瑤	小川 夢愛	漆畑 瑛奈	得点	勝率	順位
201負	津高 由奈	6	豊田町スポ少		1	0	3	4	1	7
204負	永峰 佳瑤	5	ITSUKIクラブ	3		2	1	4	0.8	8
203負	小川 夢愛	6	MIHOTAKU	3	3		3	6		5
202負	漆畑 瑛奈	5	JoyS	2	3	1		4	1.25	6

第62回大阪国際オープン卓球選手権大会(ホープスの部)代表選手

ホープス男子

順位	氏名	学年	所属	備考
1	日下部航大	6	JoyS	
2	三田 彩斗	5	ぬまたくクラブ	
3	田村 玖羽	5	舞阪ジュニア	
4	池田 虎以	6	JoyS	
5	和田 将生	6	ファミリー	
6	野寄 翔央	5	舞阪ジュニア	

ホープス女子

順位	氏名	学年	所属	備考
推薦	花沢 夏琳	6	よ〜じ道場	
推薦	岩見 香蓮	6	徳増卓球クラブ	
1	伊藤 一花	6	ぬまたくクラブ	
2	近藤 凜	6	新居スポ少	
3	草間あいる	6	清卓クラブ	
4	青野 美咲	6	大井川スポ少	
5	小川 夢愛	6	MIHOTAKU	
6	漆畑 瑛奈	5	JoyS	